

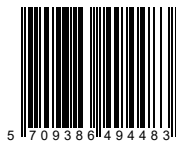

GARDEN LIGHTS
Ø4,5 cm
PACK OF 5 PCS.

49448 Solar Lamp



IP44

outfit

Manufactured in P.R.C.

Manufacturer:

Schou Company A/S • Nordager 31 • DK-6000 Kolding

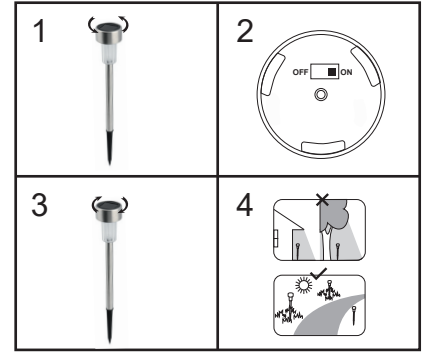

DK – Vejledning til solarlampe til haven

Sådan bruges solarlampen

Flyt ON/OFF-knappen i bunden til positionen ON. Find et solrigt sted til solarlampen. Når det bliver mørkt, tændes solarlampen automatisk. Om dagen slukker solarlampen, og batteriet oplades automatisk.

VIGTIGT: Dette produkt indeholder batterier. Når disse batterier er opbrugt, skal batterierne afleveres til genbrug eller bortskaftes korrekt. Kontakt din lokale affaldsmyndighed for at få yderligere oplysninger. BATTERIERNE MÅ IKKE BRÆNDES. Solcellerne modtager mindre sollys i vintermånederne. Derfor reduceres lampens driftstid om vinteren.

Antal batterier og batteritype: 1 x 1,2 V 40 mAh Ni-MH -batteri, genopladeligt.

Det er vigtigt, at solcellepanelet holdes rent. Et beskidt solcellepanel vil forhindre optimal opladning af batterierne. Dette vil reducere batteriernes levetid og forhindre lampen i at fungere optimalt. Rengør jævnligt panelet med en fugtig klud eller køkkenrulle.

FI – Puutarhassa käytettävän aurinkoenergialampan käyttöohje

Aurinkoenergialampan käyttö

Paina pohjassa oleva ON-/OFF-kytkin ON-asentoon. Aseta aurinkoenergialamppu aurinkoiseen paikkaan. Kun ilta pimenee, aurinkoenergialamppu syttyy automaattisesti. Valoisan aikaan aurinkoenergialamppu on pois päältä ja varastoi aurinkoenergiaa automaattisesti.

TÄRKEÄÄ: Tämä tuote sisältää ladattavat Ni-Mh-akut. Kun akkujen varaus on loppu, ne pitää kierrättää tai hävittää asianmukaisesti. Saadaksesi lisätietoja ota yhteyttä paikalliseen jätelaitokseen.

ÄLÄ POLTA AKKUJA. Aurinkokenno saa vähemmän aurionvaloa talvikuukausina. Lamppu toimii siksi talvella joitakin tunteja vähemmän.

Akkujen määrä ja tekniset tiedot: 1 x 1,2 V 40 mAh Ni-Mh ladattava.

PUHDISTUS

On tärkeää pitää aurinkokenno puhtaana. Likainen aurinkokenno estää akkuja latautumasta kokonaan. Tämä lyhentää akkujen käyttöikää ja estää lamppua toimimasta kunnolla. Puhdistaa säännöllisesti kostealla liinalla tai paperilla.

NO – Bruksanvisning for solcelledrevet hagelampe

Bruke solcellelampen

Sett "AV/PÅ"-bryteren på undersiden i PÅ-stilling. Plasser lampen på et sted med mye sol. Solcellelampen tennes automatisk når det blir mørkt. Om dagen slås solcellelampen av, og batteriet lades automatisk opp.

VIKTIG: Dette produktet inneholder oppladbare batterier. Når batterienes levetid er over, må de leveres til gjenvinning eller kasseres på riktig måte. Kontakt det lokale renovasjonsvesenet hvis du vil vite mer.

BATTERIERNE MÅ IKKE BRENNES. Solcellene mottar mindre sollys i vintermånedene. Derfor vil lampen lyse kortere tid om vinteren.

Batteriantall og -spesifikasjon: 1 x 1,2 V 40 mAh Ni-MH-batteri, oppladbart.

RENGJØRING

Det er viktig å holde solcellepanelet rent. Hvis solcellen er skitten, vil det hindre at batteriene lades helt opp. Dette reduserer batterienes levetid og fører til at lampen ikke fungerer optimalt. Rengjør regelmessig med en fuktig klut eller papir.

GB – Garden solar lamp manual

How to use the solar lamp

There is an ON/OFF switch at the bottom. Press it to the ON position. Place the solar lamp in a sunny location. When it turns dark, the solar lamp will automatically come on. In the day time, the solar lamp will turn off and store the energy automatically.

IMPORTANT: This product contains rechargeable Ni-Mh batteries. When those batteries are exhausted, they must be recycled or properly disposed of. For more information, contact your local waste authority.

DO NOT BURN THE BATTERIES. The solar cells receive less sunlight in the winter months. Therefore, the number of hours the lamp will work for is reduced in winter.

Battery quantity and specification: 1x1.2V 40 mAh Ni-MH rechargeable.

CLEANING

It is important to keep the solar cell panel clean. A dirty solar cell will prevent the batteries from charging fully. This will reduce the batteries' lifetime and prevent the lamp from working optimally. Clean regularly with a damp cloth or paper.

SE – Bruksanvisning till solcellslampa för trädgården

Använda solcellslampans

Flytta ON/OFF-knappen på undersidan till läget ON. Placera solcellslampans på en solig plats. När det blir mörkt tänds solcellslampans automatiskt. Under dagen är lampans avstängd och batteriet laddas upp automatiskt.

VIKTIGT: Denna produkt innehåller batterier. När dessa batterier är slut, måste de återvinnas eller sorteras på rätt sätt. Kontakta din lokala återvinningsstation för mer information. BRÄNN INTE UPP BATTERIERNA.

Solcellerna absorberar mindre solljus under vintermånaderna. Därför är antalet timmar som lampans fungerar reducerat under vintern.

Antal/typ av batterier: 1 x 1,2 V 40 mAh Ni-MH -batteri, uppladdningsbart.

RENGÖRING

Det är viktigt att hålla solcellspanelen ren. Om solcellen är smutsig laddas batterierna inte upp helt. Detta reducerar batteriernas livstid och gör att lampans inte fungerar optimalt. Rengör regelbundet med en fuktig trasa eller fuktigt papper.

DE – Gebrauchsanweisung für Solar-Gartenleuchte

Gebrauch der Solarleuchte

An der Unterseite befindet sich ein ON/OFF-Schalter. Schieben Sie ihn auf ON. Stellen Sie die Solarleuchte an einem sonnigen Platz auf. Die Solarleuchte schaltet sich automatisch ein, wenn es dunkel wird. Bei Tag schaltet sich die Solarleuchte ab und speichert automatisch Energie.

WICHTIG: Dieses Produkt enthält Batterien. Wenn diese Batterien aufgebraucht sind, müssen sie zum Recycling gegeben oder korrekt entsorgt werden. Die lokalen Abfallentsorgungsbehörden erteilen weitere Auskünfte.

DIE BATTERIEN DÜRFEN NICHT VERBRANNT WERDEN In den Wintermonaten erhalten die Solarzellen weniger Sonnenlicht. Daher reduziert sich die Betriebszeit der Lampe im Winter.

Anzahl und Spezifikation der Batterien: 1 x 1,2 V 40 mAh Ni-MH, wiederaufladbar.

REINIGUNG: Es ist wichtig, dass die Solarzelle sauber gehalten wird. Eine schmutzige Solarzelle verhindert das optimale Aufladen der Batterien. Dadurch wird die Lebensdauer der Batterien reduziert und verhindert, dass die Lampe optimal funktioniert. Reinigen Sie die Solarzelle regelmäßig mit einem feuchten Lappen oder einer feuchten Küchenrolle.



GARDEN LIGHTS
Ø4,5 cm
PACK OF 5 PCS.

49448 Solar Lamp



IP44

outfit

Manufactured in P.R.C.

Manufacturer:

Schou Company A/S • Nordager 31 • DK-6000 Kolding

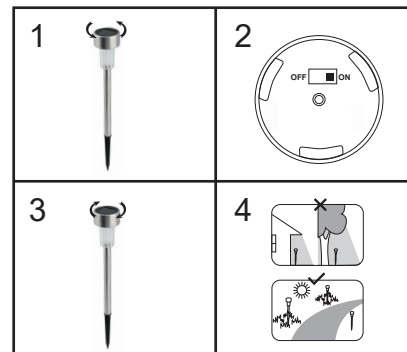

PL – Instrukcja obsługi ogrodowej lampy solamej

Używanie lampy solarnej

Na spodzie urządzenia znajduje się przełącznik „ON/OFF” (Wł./Wył.); ustaw go w położeniu „ON” (Wł.). Lampę solarną należy ustawić w nasłonecznionym miejscu. Po zapadnięciu zmierzchu lampka uruchomi się automatycznie. W ciągu dnia lampka zostanie wyłączona oraz przjdzie automatycznie w tryb ładowania.

WAŻNE: Ten produkt zawiera akumulatory Ni-Mh. Po zużyciu tych akumulatorów należy je poddać recyklingowi lub zutylizować w sposób zgodny z przepisami. Więcej informacji można uzyskać w lokalnym zakładzie gospodarki odpadami. **NIE PALIĆ AKUMULATORÓW.** Ogniwa fotowoltaiczne odbierają mniej światła słonecznego w miesiącach zimowych. W związku z tym liczba godzin pracy lampy jest obniżona w zimie. Liczba akumulatorów i ich dane techniczne: 1 akumulator Ni-Mh 40 mAh 1,2V typu

CZYSZCZENIE: Należy dbać o czystość panelu fotowoltaicznego. Zabrudzone ogniwo fotowoltaiczne uniemożliwia pełne naładowanie akumulatora. Spowoduje to skrócenie okresu eksploatacji akumulatorów i uniemożliwi optymalną pracę lampy. Czyścić regularnie za pomocą wilgotnej szmatki lub papieru.

NL – Gebruiksaanwijzing zonne-energielamp voor de tuin

De zonne-energielamp gebruiken

Zet de ON/OFF-knop aan de onderzijde in de stand ON. Plaats de zonne-energielamp op een zonnige plek. Als het donker wordt, zal de zonne-energielamp automatisch inschakelen. Overdag schakelt de zonne-energielamp uit en slaat hij de energie automatisch op.

BELANGRIJK: dit product bevat oplaadbare Ni-Mh-batterijen. Wanneer de batterijen het einde van hun levensduur hebben bereikt, dienen ze gerecycled of op de juiste wijze afgevoerd te worden. Neem voor meer informatie contact op met uw lokale afvalautoriteit. **VERBRAND DE BATTERIJEN NIET.** De zonnecellen ontvangen minder zon tijdens de wintermaanden. Het aantal uur dat de lamp werkt zal in de winter dus minder zijn. Aantal batterijen en specificaties: 1 x 1,2 V 40 mAh Ni-MH, oplaadbaar.

REINIGING

Het is belangrijk om het zonnecellenpaneel schoon te houden. Een vuile zonnecel zorgt dat de batterijen niet volledig kunnen opladen. Dit beperkt de levensduur van de batterijen en zorgt dat de lamp niet optimaal functioneert. Reinig regelmatig met een vochtige doek of papier.

ES – Manual para lámpara solar de jardín

Cómo utilizar la lámpara solar

En la base de la lámpara hay un interruptor ON/OFF; póngalo en ON. Coloque la lámpara solar en un lugar soleado. Cuando oscurezca, la lámpara se iluminará automáticamente. Durante el día, la lámpara solar se apagará y almacenará energía automáticamente.

IMPORTANTE: Este producto contiene pilas recargables Ni-Mh. Cuando estas pilas se agotan, tienen que reciclarse o eliminarse correctamente. Para más información, contacte con su autoridad local de manejo de residuos. **NO QUEME LAS BATERÍAS.** Las células solares reciben menos luz en los meses de invierno. Por tanto, el número de horas de funcionamiento de la lámpara será menor en invierno. Cantidad de baterías y especificación: 1 pila de 1,2 V 40 mAh Ni-MH recargable.

LIMPIEZA

Es importante mantener la célula solar limpia. Una célula solar sucia impedirá que las baterías se carguen completamente. Esto reducirá la vida útil de las baterías e impedirá que la lámpara trabaje correctamente. Limpíala regularmente con un paño húmedo o papel.

FR – Manuel d'utilisation de la lampe solaire de jardin

Utilisation de la lampe solaire

Positionnez l'interrupteur « ON/OFF » situé sous la lampe sur ON Placez la lampe solaire à un emplacement ensoleillé La lampe solaire s'allume automatiquement à la tombée de la nuit. Pendant la journée, la lampe solaire s'éteint et se recharge automatiquement.

IMPORTANT : Ce produit contient une batterie Ni-Mh rechargeable. Lorsqu'elle est usée, cette batterie doit être recyclée ou éliminée de manière appropriée. Pour plus d'informations, contactez votre centre de traitement des déchets local. **NE JETEZ PAS LA BATTERIE AU FEU.** Les cellules photovoltaïques reçoivent moins de rayonnement solaire durant les mois d'hiver. Par conséquent, la durée de fonctionnement de la lampe s'en trouvera réduite à cette saison. Nombre de batteries et spécifications : 1 batterie Ni-Mh 1,2 V, 40 mAh, rechargeable.

NETTOYAGE

Il est impératif de maintenir le panneau photovoltaïque propre. Un panneau sale empêchera le chargement complet de la batterie. Cela réduira la durée de service de cette dernière et le fonctionnement de la lampe ne sera pas optimal. Effectuez un nettoyage régulier à l'aide d'un chiffon ou de papier essuie-tout humide.

IT – Manuale per lampada da giardino ad energia solare

Istruzioni per l'uso della lampada a energia solare

Portare su ON l'interruttore ON/OFF posto sul fondo. Mettere la lampada a energia solare in un punto soleggiato. Quando fa buio, la lampada a energia solare si accende automaticamente. Durante il giorno, la lampada a energia solare rimane spenta e accumula l'energia automaticamente.

IMPORTANTE: Questo prodotto contiene batterie Ni-Mh ricaricabili. Le batterie esauste devono essere riciclate o smaltite correttamente. Per ulteriori informazioni contattare l'autorità locale competente per i rifiuti. **NON BRUCIARE LE BATTERIE.** Le celle solari ricevono meno luce solare nei mesi invernali. Pertanto, d'inverno le ore di autonomia della lampada si riducono. Quantità e specifiche delle batterie: 1 batteria da 1,2 V, 40 mAh, Ni-Mh, ricaricabile.

PULIZIA

È importante tenere pulito il pannello della cella solare della lampada. Se la cella solare è sporca, le batterie non riescono a ricaricarsi completamente. Pertanto l'autonomia delle batterie risulta ridotta e la lampada non può funzionare in modo ottimale. Pulire regolarmente con un panno o un pezzo di carta umida.