



# ECB20R

## BOTÃO DE INCÊNDIO EN54-11

- Certificado EN54-11:2001 +A1:2005
- Rearmável
- Material anti-quebra
- Resistência 470 Ohm
- Uso interior IP24
- Compatível com todas as centrais convencionais

### CARACTERÍSTICAS TÉCNICAS

<b>Modelo</b>	<b>ECB20R</b>
Classe ambiental	II Interior
<b>Elétrico</b>	
Resistência de alarme	470 Ohm
Corrente de alarme	<70mA
<b>Geral</b>	
Material	Plástico ABS
Formato	Standard
Cor	Vermelho
Botão de vidro	Reiniciável
Proteção	IP24
Diâmetro do cabo	0.5-1.5mm
Temperatura de operação	-10°C / +55°C
Dimensões	86x86x39mm
Peso	97g
<b>Certificação</b>	
Entidade de certificação	BSI
Número de Organismo Notificado	0086
Certificação n.º	0086-CPR-636147
Standard n.º	EN 54-11:2001 + A1:2005
Classe n.º	FV-2

## LIGAÇÕES

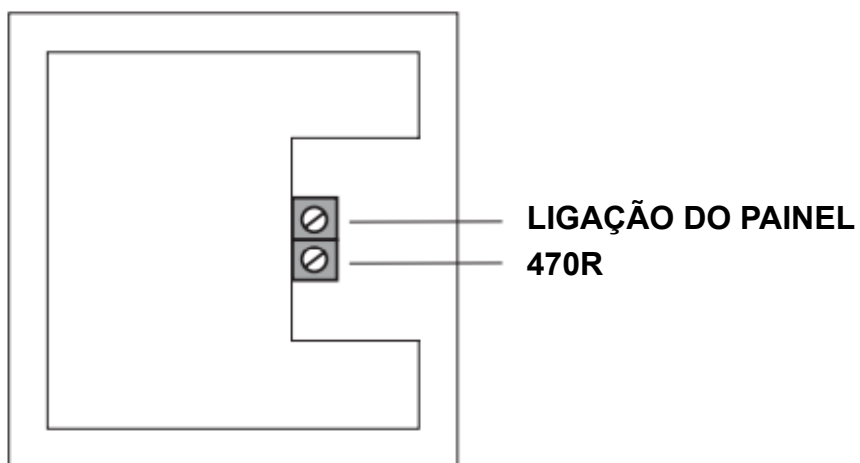

## DIMENSÕES (mm)

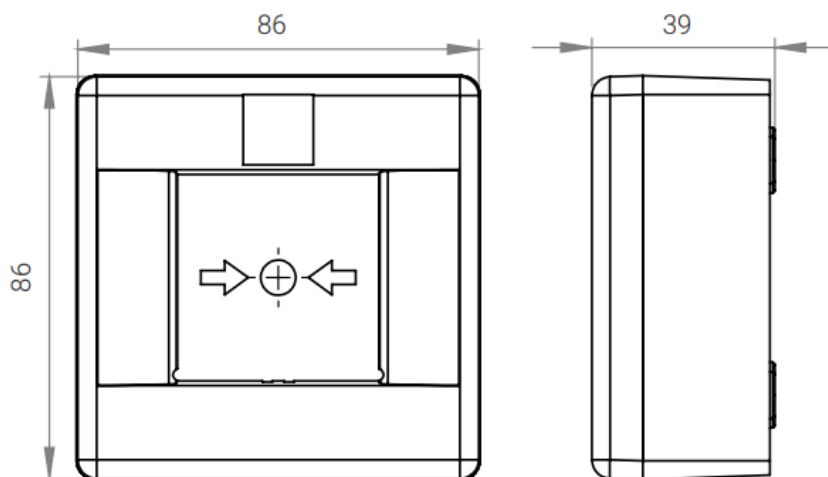

\* Especificações podem ser alteradas sem aviso prévio.