

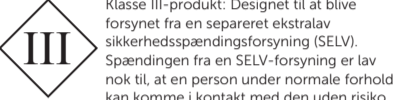

## DK

## Genopladelig minihakker

Spænding:	5,0 V, 1,0 A
Effekt:	30 W
Batterikapacitet:	800 mAh
Opladningstid:	3-4 timer
Brugstid:	30 minutter
Kapacitet:	250 ml
3 knive i rustfrit stål	plastikskål
50 cm langt kabel (uden adapter)	



for at få elektrisk stød.

#### SÆRLIGE SIKKERHEDSANVISNINGER

Dette apparat må bruges af børn over otte år og personer med nedsat følsomhed eller nedsatte fysiske eller mentale evner, hvis de overvåges eller har fået vejledning i at bruge apparatet på sikker vis, og hvis de forstår de tilknyttede risici. Opbevar maskinen utilgængeligt for børn.

Monter kniven korrekt, før du lægger maden i skålen. Skrab ikke maskinen med skarpe genstande. Lad ikke maskinen køre, når den er overbelastet.

For at undgå brud må du ikke sætte maskinen i mikrobølgeovnen eller køleskabet. Skålen kan steriliseres og rengøres med kogende vand (100 grader).

Brug ikke hakkeren til at bearbejde hårde fødevarer som f.eks: Kaffebønner, bønner, ris eller frosne fødevarer.

Rør ikke ved komponenter som f.eks. kniven, når den arbejder, for at undgå personskade eller beskadigelse af maskinen.

Den længste kontinuerlige arbejdstid for denne maskine er 30 sekunder. Når den har kørt i 30 sekunder, skal du standse maskinen i 2 minutter for at sikre en længere holdbarhed.

Rør ikke ved eller hold kniven med hånden, da den er skarp. Hold i den øverste del af kniven, når du monterer eller afmonterer den.

Brug ikke slibende rengøringsmidler eller ætsende væsker (såsom benzin eller acetone) til at rengøre maskinen.

Komponenterne må ikke sættes i opvaskemaskinen.

Denne maskine er til personlig brug eller husholdningsbrug, ikke til kommerciel brug.

Forsigtig: Risiko for personskade. Håndter knivene forsigtigt, når de monteres, afmonteres eller rengøres.

#### DELE

- Skridsikker silikone
- Motorhus
- 250 ml skål
- Tænd/sluk-kontakt
- USB-ladestik
- 3 knive

#### FØR BRUG

Oplad batteriet helt inden første brug. Den blå indikatorlampe tændes, når den er fuldt opladet.

Motoren, kniven og skålen rengøres med vand.

#### ANVENDELSE

1. Sæt knivene i skålen, og hold fast i den øverste del af kniven. Kom maden i skålen. For at undgå overbelastning af motoren må indikatoren for maksimal belastning ikke overskrides.

2. Monter motoren på skålen ved at matche magneterne. Når den er installeret korrekt, blinker den blå indikatorlampe 5 gange. Tryk på ON/OFF-knappen for at begynde at hakke maden. Kniven kan sætte sig fast, hvis den overbelastes. I så fald skal du fjerne noget af maden og prøve igen.

**Bemærk:** Hvis maskinen kører uafbrudt i 30 sekunder, standser den automatisk. Vent i 2 minutter, og tryk på ON/OFF-knappen igen, hvis maden skal hakkes mere.

Når du har hakket maden, skal du fjerne motoren og tage kniven ud.

Delene kan rengøres under rindende vand.

**Bemærk:** Nedsænk ikke motoren i vand.

Status	Indikatorlys
Opladning	Rødt lys tændes
Fuldt opladet	Blåt lys tændes
Sikkerhedskontakt tændt	Blåt lys blinker 5 gange
Sikkerhedsafbryder slukket	Både rødt og blåt lys blinker to gange
Arbejder	Blåt lys tændes i 30 sekunder
Lav effekt	Rødt lys tændes i 10 sekunder

#### RENGØRING OG VEDLIGEHOLDELSE

Rengør motor, knive og skål efter brug.

Vask maskinen under rindende vand, og tør den af med en blød, tør klud.

Ved rengøring hældes lidt rengøringsmiddel i vandet, og der rengøres med en klud og varmt vand.

For at undgå skader må du ikke berøre knivene direkte.

Brug rent vand til at rengøre komponenterne. Brug ikke ætsende eller slibende rengøringsmidler.

Læg ikke nogen komponenter i en sterilisator med høj temperatur.

Tør alle komponenter efter rengøring, og læg dem på plads. Hvis maskinen ikke har været i brug i længere tid, skal den oplades hver 3. måned.

#### MILJØOPLYSNINGER

Elektrisk og elektronisk udstyr (EEE) indeholder materialer, som kan være farlige og skade menneskets helbred og miljøet, hvis det elektriske og elektroniske affald (WEEE) ikke bortskaffes korrekt. Produkter (og batterier, hvis de medfølger), som er mærket med en overstreget affaldsspand, er elektrisk og elektronisk udstyr. Den overstregede affaldsspand symboliserer, at enheden ikke må bortskaffes sammen med husholdningsaffald i slutningen af driftslevetiden, men derimod skal bortskaffes særskilt.

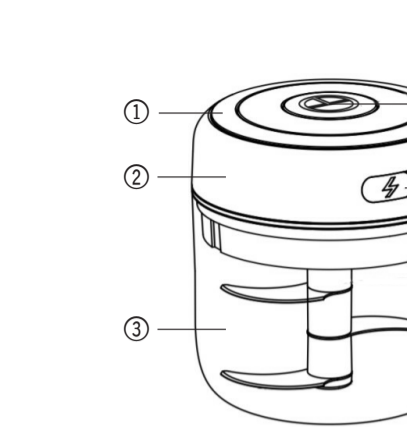

#### SERVICECENTER

Bemærk: Produktets modelnummer skal altid oplyses i forbindelse med din henvendelse. Modelnummeret fremgår af forsiden på denne brugsanvisning og af produktets typeskilt. www.schou.com

Fremstillet i P.R.C.
Fabrikant: Schou Company A/S
Nordager 31
6000 Kolding
Danmark
Alle rettigheder forbeholdes. Indholdet i denne vejledning må ikke gengives, hverken helt eller delvist, på nogen måde ved hjælp af elektroniske eller mekaniske hjælpemidler, f.eks. fotokopiering eller optagelse, ej heller oversættes eller gemmes i et informations-lagrings- og -hentningssystem uden skriftlig tilladelse fra Schou Company A/S.

## NO

## Oppladbar minikutter

Spenning:	5,0 V, 1,0 A
Effekt:	30 W
Batterikapasitet:	800 mAh
Ladetid:	3-4 timer
Brukstid:	30 minutter
Kapasitet:	250 ml
Tre rustfrie stålblader	50 cm kabel (uten adapter)

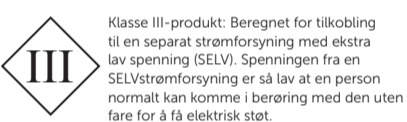

Klasse III-produkt: Beregnet for tilkobling til en separat strømforsyning med ekstra lav spenning (SELV). Spenningen fra en SELVstrømforsyning er så lav at en person normalt kan komme i berøring med den uten fare for å få elektrisk støt.

#### SPESIELLE SIKKERHETSINSTRUKSJONER

Apparatet kan brukes av barn over 8 år og personer med redusert følsomhet eller fysiske eller mentale begrensninger så lenge de er under tilsyn eller har fått opplæring i sikker bruk av apparater og dermed har forstå de tilhørende risikoene.

Oppbevar maskinen utenfor barns rekkevidde. Installer bladet riktig før du legger maten i glasset. Ikke skrap maskinen med en skarp gjenstand. Ikke bruk maskinen når den er overbelastet.

Ikke sett denne maskinen i mikrobølgeovn eller kjøleskap for å unngå skader. Glasset kan steriliseres og rengjøres med kokende vann ved 100 grader.

Ikke bruk kutteren til å behandle harde matvarer som: Kaffebønner, bønner, ris eller frossen mat.

Ikke berør komponenter som bladet når det er i bruk for å unngå skader eller skade på maskinen.

Det lengste maskinen kan jobbe i strekk er 30 sekunder. Etter å ha kjørt maskinen i 30 sekunder, stopp den i to minutter for å sikre lenger levetid.

Ikke berør eller hold bladet med hånden da det er skarpt. Hold den øverste delen av bladet når du installerer eller fjerner det.

Ikke bruk slipemidler eller etsende væsker (om gass eller aceton) for å rengjøre maskinen.

Ikke legg noen av komponentene i oppvaskmaskinen. Denne maskinen er for privat og husholdningsbruk, ikke kommersiell bruk.

Forsiktig: Fare for skade. Vær forsiktig når du håndterer bladene ved montering, fjerning eller rengjøring.

#### DELER

- Antiskli silikon
- Motorhus
- 250 ml glass
- PÅ/AV-bryter
- USB-ladeport
- Tre blader

#### FØR BRUK

Lad maskinen før første bruk. Den blå indikatorlampen lyser når den er fulladet.

Rengjør motoren, bladet og koppen med vann.

#### BRUK

1. Installer bladene i glasset mens du holder den øverste delen av bladet. Legg maten i glasset. Ikke overskrid maksimal belastning for å unngå overbelastning av motoren.

2. Monter motoren på glasset ved å matche magnetene. Når den er riktig installert, blinker den blå indikatorlampen fem ganger. Trykk på ON/OFF-knappen for å begynne å kutte opp maten. Bladet kan kile seg fast hvis det er overbelastet. Hvis det skjer, må du fjerne litt mat og prøve igjen.

**Merk:** Hvis maskinen kjører i 30 sekunder i strekk, stopper den automatisk. Vent i to minutter og trykk på ON/OFF-knappen igjen hvis maten må kuttes opp mer.

Når kuttingen er ferdig, fjern motoren og ta ut bladet.

Delene kan rengjøres med rennende vann.

**Merk:** Ikke senk motoren ned i vann.

Status	Indikatorlys
Lading	Rødt lys tenes
Fulladet	Blått lys tenes
Sikkerhetsbryter på	Blått lys blinker fem ganger
Sikkerhetsbryter av	Både rødt og blått lys blinker to ganger
Kjører	Blått lys slår seg på i 30 sek
Lavt strømnivå	Rødt lys slår seg på i 10 sek

#### RENGJØRING OG VEDLIKEHOLD

Rengjør motoren, bladene og glasset etter bruk.

Vask maskinen med rennende vann og tørk den med en myk og tørr klut.

Ved rengjøring, tilsett litt oppvaskmiddel i vannet og rengjør med en svamp og varmt vann.

Ikke berør bladene direkte med hånden for å unngå skade. Bruk rent vann til å rengjøre komponentene. Ikke bruk slipeide eller etsende rengjøringsmidler.

Ikke legg noen komponenter i høytemperatursterilisator. Tørk alle komponenter etter rengjøring og legg dem til oppbevaring.

Hvis maskinen ikke brukes på lengre tid, bør den lades én gang hver tredje måned.

#### MILJØINFORMASJON

Elektrisk og elektronisk utstyr (EEE) inneholder materialer som kan være skadelige for mennesker og miljøet hvis avfallet fra elektrisk og elektronisk utstyr (WEEE) ikke håndteres på korrekt måte. Produkter (inkludert batterier) som er merket med en overkrysset søppelkasse, er elektrisk og elektronisk utstyr. Symbolet med den overkryssede søppelkassen viser at enheten ikke må kastes sammen med husholdningsavfallet, men må håndteres separat.

#### SERVICEENTER

Merk: Ved henvendelser om produktet, skal modelnummeret alltid oppgis. Modelnummeret står på framsiden av denne bruksanvisningen og på produktets typeskilt.

www.schou.com
Produsert i Kina
Produsent: Schou Company A/S
Nordager 31
DK-6000 Kolding

Alle rettigheter forbeholdes. Innholdet i denne bruksanvisningen må ikke gjengis, verken helt eller delvis, på noen måte ved hjelp av elektroniske eller mekaniske hjelpemidler, inkludert fotokopiering eller opptak, oversettes eller lagres i et informasjonslagrings og informasjonshentingsystem uten skriftlig tillatelse fra Schou Company A/S.

## SE

## Uppladningsbar minihackare

Spänning:	5,0 V, 1,0 A
Effekt:	30 W
Batterikapacitet:	800 mAh
Laddningstid:	3–4 timmar
Brukstid:	30 minuter
Volym:	250 ml
3 blad av rostfritt stål	plastbehållare
50 cm kabel (utan adapter)	

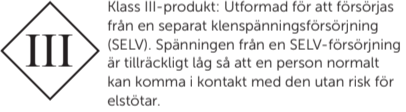

Klass III-produkt: Utformad för att försörjas från en separat klenspanningsförsörjning (SELV). Spänningen från en SELV-försörjning är tillräckligt låg så att en person normalt kan komma i kontakt med den utan risk för elstötår.

#### SÄRSKILDA SÄKERHETSANVISNINGAR

Apparaten får användas av barn över 8 år och personer med nedsatt känslighet eller fysiska eller psykiska funktionshinder, så länge de övervakas eller har fått instruktioner om hur de ska använda den på ett säkert sätt och förstår de risker som är förknippade med användningen.

Förvara apparaten utom räckhåll för barn.

Montera bladen korrekt innan mat placeras i behållaren.

Använd inte vassa föremål för att skrapa ren apparaten.

Använd inte apparaten om den är överbelastad.

För att undvika skador på apparaten får den inte användas i mikrovågsugn eller kylskåp. Behållaren kan steriliseras och rengöras med 100-gradigt kokande vatten.

Använd inte hackaren för att bearbeta hårda livsmedel som till exempel: kaffebönor, bönor, ris eller frysta livsmedel.

Rör inte vid komponenter som till exempel bladen när apparaten är i drift, för att undvika personskador eller skador på apparaten.

Den längsta kontinuerliga drifttiden för denna apparat är 30 sekunder. När apparaten har varit i drift i 30 sekunder ska den stängas av i 2 minuter för att säkerställa en längre livslängd.

Rör inte vid och håll inte i bladen med händerna eftersom de är vassa. Håll i den övre delen av bladinsatsen när du sätter i eller tar ut bladen.

Använd inte slipeande rengöringsmedel eller frätande vätskor (till exempel gas eller aceton) för att rengöra apparaten. Placera inte någon av komponenterna i en diskmaskin. Den här apparaten är avsedd för personligt bruk eller hushållsbruk, inte för kommersiellt bruk.

Var försiktig: Risk för personskada. Hantera bladen varsamt vid montering, demontering och rengöring.

#### DELAR

- Greppvänligt silikon
- Motorhölje
- 250 ml behållare
- PÅ-/AV-knapp
- USB-laddningsuttag
- 3 blad

#### FÖRE ANVÄNDNING

Ladda apparatens batteri helt före första användningen. Den blå indikatorlampan tänds när batteriet är fulladdat.

Rengör motorn, bladen och behållaren med vatten.

#### ANVÄNDNING

1. Montera bladen i behållaren genom att hålla i den övre delen av bladinsatsen. Lagg maten i behållaren. Överskrid inte indikatorn för maximal belastning för att undvika överbelastning av motorn.

2. Montera motorn på behållaren genom att passa ihop magneterna. När den är korrekt monterad blinkar den blå indikatorlampan 5 gånger. Tryck på PÅ-/AV-knappen för att börja hacka maten. Bladen kan fastna om de överbelastas. Om så är fallet, ta bort lite av maten och försök igen.

**Observera:** Om apparaten körs kontinuerligt under 30 sekunder stannar den automatiskt. Vänta i 2 minuter och tryck sedan på PÅ-/AV-knappen igen om maten behöver hackas mer.

När hackningen är klar, ta bort motorn och ta ut bladen.

Delarna kan rengöras under med rinnande vatten.

**Observera:** Sänk aldrig ned motordelen i vatten.

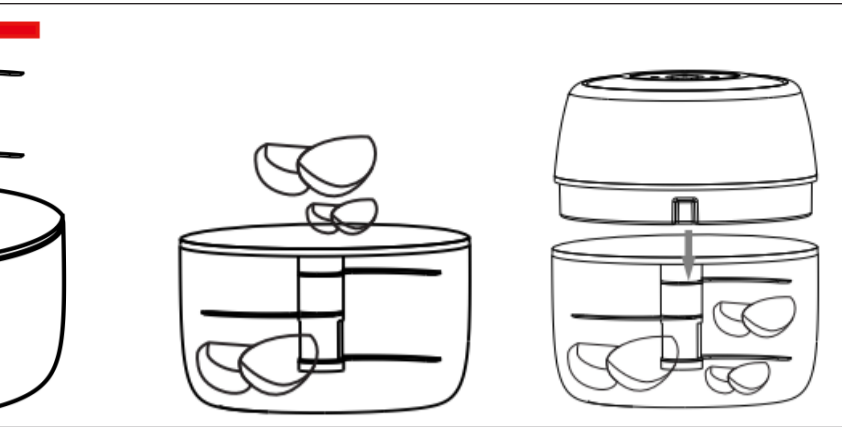

Status	Indikatorlampa
Laddning pågår	Röd lampa tänds
Fulladdad	Blå lampa tänds
Säkerhetsbrytare på	Blå lampa blinkar 5 gånger
Säkerhetsbrytare av	Både röd och blå lampa blinkar två gånger
I drift	Blå lampa tänds i 30 s
Låg effekt	Röd lampa tänds i 10 s

#### RENGÖRING OCH UNDERHÅLL

Rengör motordelen, bladen och behållaren efter användning.

Rengör apparaten under rinnande vatten och torka med en mjuk, torr trasa.

Vid rengöring, tillsätt lite diskmedel i vatnet og rengör med en dyna og varmt vatten.

Rör inte vid bladen direkt med händerna för att undvika personskador.

Använd rent vatten för att rengöra komponenterna. Använd inte slipeande eller frätande rengöringsmedel.

Placera inte någon av komponenterna i en högttemperatursterilisator.

Eftertorka alla komponenter efter rengöringen och ställ undan dem för förvaring.

Om apparaten inte ska användas under en längre tid bör den laddas var tredje månad.

#### MILJÖINFORMATION

Elektrisk og elektronisk utrustning (EEE) innehåller material som kan vara farliga og skadliga för människors hälsa og miljön og avfallet från elektrisk og elektronisk utrustning (WEEE) inte avfallshanteras korrekt. Produkter (och batterier om sådana medföljer) som är märkta med den överkorsade soptunnan är elektrisk og elektronisk utrustning. Den överkorsade soptunnan symboliserar att enheten inte får slängas i hushållsoporna när den är uttjänt, utan ska avfallshanteras separat.

Elektrisk og elektronisk utrustning (EEE) innehåller material som kan vara farliga og skadliga för människors hälsa og miljön og avfallet från elektrisk og elektronisk utrustning (WEEE) inte avfallshanteras korrekt. Produkter (och batterier om sådana medföljer) som är märkta med den överkorsade soptunnan är elektrisk og elektronisk utrustning. Den överkorsade soptunnan symboliserar att enheten inte får slängas i hushållsoporna när den är uttjänt, utan ska avfallshanteras separat.

**SERVICECENTER**
OBS! Produktens modellnummer ska alltid oppges vid kontakt med återforsäljaren.
Modellnumret finns på framsidan i denna bruksanvisning og på produktens märkplåt.
www.schou.com
Tililverkad i Folkrepubliken Kina (PRC)
Tiliverkare: Schou Company A/S
Nordager 31
DK-6000 Kolding

Alla rättigheter förbehålles. Innehållet i denna bruksanvisning får inte på några villkor, varken i sin helhet eller delvis, återges med hjälp av elektroniska eller mekaniska hjälpmedel, t.ex. genom fotokopiering eller fotografering, ej heller översätts eller sparas i ett informationslagrings- och informationshämtningsssystem, utan skriftligt medgivande från Schou Company A/S.

## FI

## Ladattava minisilppuri

Jännite:	5,0 V, 1,0 A
Teho:	30 W
Akun kapasiteetti:	800 mAh
Latausaika:	3-4 tuntia
Käyttöaika:	30 minuuttia
Tilavuus:	250 ml:n muovikulho
3 terää ruostumattomasta teräksestä	
50 cm:n johto (ilman sovittina)	

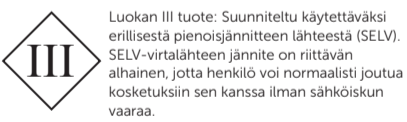

**TURVALLISUUSOHJEET**
Laitetta voivat käyttää yli 8-vuotiaat lapset ja henkilöt, joiden aistiherkkyys on heikentynyt tai joilla on fyysinen tai henkinen vamma, kunhan heitä valvotaan tai heitä on opastettu laitteen turvalliseseen käyttöön ja he ymmärtävät siihen liittyvät riskit.

Säilytä laitetta lasten ulottumattomissa. Asenna terä kunnolla paikalleen ennen ruoan laittamista kulhoon.

Älä raaputa tätä laitetta millään terävällä esineellä.

Älä käytä laitetta ylikuormitettuna.

Älä laita tätä laitetta mikroaaltouuniin tai jääkaappiin, jotta se ei repeä. Kulho voidaan sterioida ja puhdistaa 100-asteisella kiehuvallla vedellä.

Älä käytä silppuria kovien elintarvikkeiden käsittelyyn, esimerkiksi kahvipavut, pavut, riisi tai mikä tahansa pakastettu ruoka.

Älä kosketa osia, kuten terää, kun se on toiminnassa, jotta vältät loukkaantumisen tai laitteen vaurioitumisen.

Laitteen pisin yhtäjaksoinen toiminta-aika on 30 sekuntia. Kun olet työskennellyt 30 sekuntia, pysäytä laite 2 minuutiksi, jotta koneen käyttöikä pitenee.

Älä kosketa tai pitele terää käsin, sillä se on terävä. Pidä kiinni terän yläosasta, kun asennat tai irrotat terää.

Älä käytä laitteen puhdistamiseen hankaavia puhdistusaineita tai syövyttäviä nesteitä (kuten kaasua tai asetonia).

Älä laita mitään osia astianpesukoneeseen.

Älä käytä laitteen puhdistamiseen hankaavia puhdistusaineita tai kotitalouskäyttöön, ei kaupalliseen käyttöön.

Varoitus: Loukkaantumisvaara. Käsittele teriä varovasti, kun asennat, irrotat tai puhdistat niitä.

#### OSAT

- Luistamaton silikoni
- Moottorikelto
- 250 ml:n kulho
- Virtapainike
- USB-latausportti
- 3 terää

#### ENNEN KÄYTTÖÄ

Lataa laitteen akku täyteen ennen ensimmäistä käyttökertaa. Sininen merkkivalo syttyy palamaan, kun akku on ladattu täyteen.

Puhdista moottori, terä ja kuppi vedellä.

#### KÄYTTÖ

1. Asenna terät kulhoon pitämällä kiinni terän yläosasta. Laita ruoka kulhoon. Älä ylitä enimmäiskuormituksen ilmaisinta moottorin ylikuormituksen välttämiseksi.

2. Asenna moottori kulhoon sovitamalla magneetit yhteen. Kun moottori on asennettu oikein, sininen merkkivalo vilkkuu 5 kertaa. Aloita ruoan silppuaminen painamalla virtapainiketta. Terä voi juuttua kiinni, jos se on ylikuormitettu. Poista tällöin osa ruoasta ja yritä uudelleen.

**Huomautus:** Jos laitetta käytetään yhtäjaksoisesti 30 sekunnin ajan, se pysähtyy automaattisesti. Odota 2 minuuttia ja paina virtapainiketta uudelleen, jos ruokaa on silputtava lisää.

Irrota moottori silppuamisen jälkeen ja ota terä ulos.

