

Model 72859

Brugsanvisning

Bruksanvisning

Bruksanvisning

Käyttöohje

Instruction manual

Gebrauchsanweisung

Podręcznik użytkownika

Manual de instrucciones

Manuale di istruzioni

Gebruiksaanwijzing

Manuel d'instructions

DK

NO

SE

FI

GB

DE

PL

ES

IT

NL

FR



HÅNDMIXER

Introduktion

For at du kan få mest mulig glæde af din nye håndmixer, beder vi dig gennemlæse denne brugsanvisning, før du tager håndmixeren i brug. Vi anbefaler dig desuden at gemme brugsanvisningen, hvis du senere skulle få brug for at genopfriske din viden om håndmixerens funktioner.

Tekniske data

Spænding/frekvens: 220-240 V ~ 50-60 Hz

Effekt: 200 W

Hastigheder: 5

Medfølgende tilbehør: 2 piskeris
2 dejkroge



Apparatet er dobbeltisoleret og kræver derfor ikke jordforbindelse.

Særlige sikkerhedsforskrifter

Undgå at føre fingre, hænder, hår, køkkenredskaber eller andre genstande i nærheden af de roterende piskeris eller dejkroge.

Sluk for håndmixeren, og afbryd den fra lysnettet, før du skifter piskeris eller dejkroge, eller før du berører dele, som roterer under brug.

Brug kun håndmixeren til tilberedning af fødevarer.

Brug ikke håndmixeren til fødevarer, som er over 40 °C varme.

Fyld ikke skålen så meget, at indholdet kan løbe over, når du bruger håndmixeren.

Lad ikke håndmixeren køre i mere end maks. 5 minutter ad gangen. Herefter skal den køle helt af, inden den bruges igen.

Piskerisene og dejkroge må kun bruges parvist.

Brug ikke uoriginalt tilbehør eller reservedele.

Forsøg ikke at piske eller bearbejde hårde fødevarer, da det kan forårsage uoprettelig skade på motoren, piskerisene eller dejkroge.

Vent med at montere eller afmontere piskerisene eller dejkroge, til motoren er stoppet.

Vask piskerisene og dejkroge i varmt sæbevand, inden du tager håndmixeren i brug.

Håndmixerens motordel må ikke udsættes for vand.

Håndmixeren må ikke bruges af personer (herunder børn) med nedsat følsomhed, fysiske eller mentale handicap, eller personer, som ikke er i stand til at betjene håndmixeren, medmindre de overvåges eller instrueres i brugen af en person, som er ansvarlig for deres sikkerhed.

Børn må ikke rengøre håndmixeren.

Håndmixeren er kun beregnet til brug i private husholdninger.

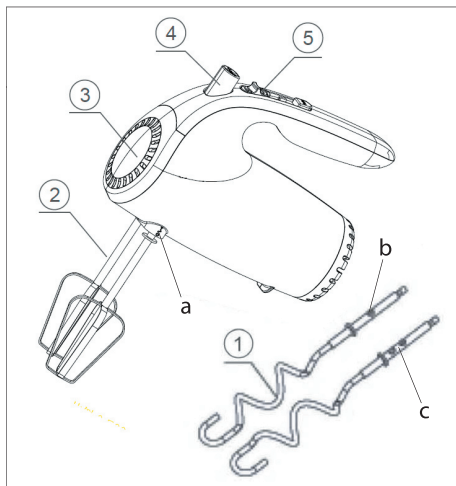

Håndmixerens dele

1. Dejkroge
2. Piskeris
3. Ventilationshuller
4. Udløserknap
5. Hastighedsvælger
- a. Symbol
- b. Et par "ører"
- c. To par "ører"

Brug

Sæt stikket i en stikkontakt.

Sæt piskerisene (2) eller dejkrogene (1) ind i motorsoklerne, og drej dem, til de går i indgreb.

Vær opmærksom på, piskeriset med ringen omkring skaftet og dejkrogen med to par "ører" (c) skal sidde i den højre motorsokkel, når man ser håndmixeren forfra.

Sæt piskerisene eller dejkrogene helt ned i skålen med fødevarer.

Hold ved håndmixeren på håndtaget.

Tænd for håndmixeren ved at skubbe hastighedsvælgeren (5) til positionen 1-5. Jo højere tal, jo hurtigere kører håndmixeren.

Pas på ikke at blokere håndmixerens ventilationshuller (3) med hånden.

Sluk for håndmixeren ved at skubbe hastighedsvælgeren (5) til positionen 0. Vent med at løfte piskerisene eller dejkrogene op af skålen, til de holder helt stille.

Tryk på udløserknappen (4) for at frigøre piskerisene eller dejkrogene, og tag dem ud af motorsoklerne.

Rengøring og vedligehold

Afmonter piskerisene eller dejkrogene, og vask dem i lunkent vand tilsat lidt opvaskemiddel umiddelbart efter brug.

Tør delene grundigt, inden du lægger dem til opbevaring.

Tør håndmixerens motordel af med en hårdt opvredet klud. Den må ikke udsættes for vand, fugt eller stænk.

Undgå at bruge skræppe eller slibende rengøringsmidler, da de kan beskadige håndmixerens overflade.

Servicecenter

Bemærk: Produktets modelnummer skal altid oplyses i forbindelse med din henvendelse.

Modelnummeret fremgår af forsiden på denne brugsanvisning og af produktets typeskilt.

Når det gælder:

- Reklamationer
- Reservedele
- Returvarer
- Garantivarer
- www.schou.com

Miljøoplysninger



Elektrisk og elektronisk udstyr (EEE) indeholder materialer, komponenter og stoffer, der kan være farlige og skadelige for menneskers sundhed og for miljøet, når affaldet af elektrisk og elektronisk udstyr (WEEE) ikke bortskaffes korrekt. Produkter, der er mærket med en "overkrydset skraldespand", er elektrisk og elektronisk udstyr. Den overkrydsede skraldespand symboliserer, at affald af elektrisk og elektronisk udstyr ikke må bortskaffes sammen med usorteret husholdningsaffald, men skal indsamles særskilt.

Produceret i P.R.C.

Fabrikant:
Schou Company A/S
Nordager 31
DK-6000 Kolding

Alle rettigheder forbeholdes. Indholdet i denne vejledning må ikke gengives, hverken helt eller delvist, på nogen måde ved hjælp af elektroniske eller mekaniske hjælpemidler, f.eks. fotokopiering eller optagelse, oversættes eller gemmes i et informationslagrings- og -hentningssystem uden skriftlig tilladelse fra Schou Company A/S.

HÅNDMIKSER

Innledning

For at du skal få mest mulig glede av din nye håndmikser, bør du lese denne bruksanvisningen før du tar håndmikseren i bruk. Vi anbefaler også at du tar vare på bruksanvisningen, i tilfelle du skulle få behov for å gjenoppfriske kunnskapene om håndmikserens funksjoner senere.

Tekniske spesifikasjoner

Spenning/frekvens:	220–240 V ~ 50–60 Hz
Effekt:	200 W
Hastigheter:	5
Tilbehør som følger med:	2 visper 2 eltekroker

 Apparatet er dobbeltisolert og krever derfor ikke jording.

Spesielle sikkerhetsregler

Pass på at du ikke kommer nær de roterende vispene eller eltekrokkene med fingrer, hender, hår, kjøkkenredskaper eller andre gjenstander.

Slå av håndmikseren og koble den fra strømmettet før du skifter visper eller eltekroker, og før du berører deler som roterer under bruk.

Håndmikseren skal bare brukes til tilberedning av matvarer.

Ikke bruk håndmikseren til matvarer som er varmere enn 40 °C.

Ikke fyll bollen så mye at innholdet kan renne over når du bruker håndmikseren.

Ikke bruk håndmikseren i mer enn maks. 5 minutter om gangen. Deretter må den kjøles helt ned før den tas i bruk igjen.

Vispene og eltekrokkene må bare brukes parvis.

Ikke bruk uoriginalt tilbehør eller reservedeler.

Ikke prøv å vispe eller bearbeide harde matvarer, for det kan føre til uopprettelig skade på motoren, vispene eller eltekrokkene.

Ikke monter eller demonter vispene eller eltekrokkene før motoren har stoppet.

Vask vispene og eltekrokkene i varmt såpevann før du tar håndmikseren i bruk.

Motordelen på håndmikseren må ikke utsettes for vann.

Håndmikseren skal ikke brukes av personer (herunder barn) med nedsatt følsomhet, fysiske eller mentale funksjonshemninger, eller personer som ikke er i stand til å bruke apparatet, med mindre de er under oppsyn av eller instrueres i bruken av en person som er ansvarlig for deres sikkerhet.

Barn skal ikke rengjøre håndmikseren.

Håndmikseren er bare beregnet på bruk i private husholdninger.

NO

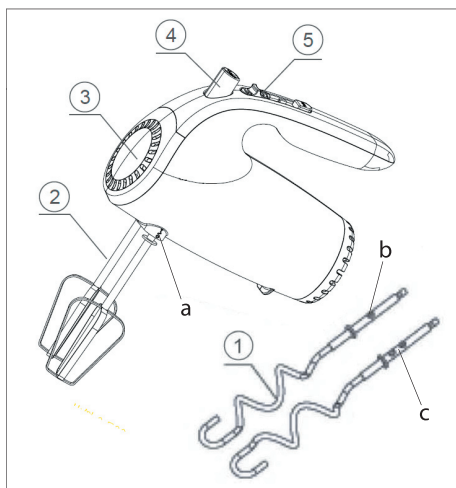

Håndmikserens deler

1. Eltekroker
2. Visp
3. Ventilasjonsåpninger
4. Utløserknapp
5. Hastighetsvelger
- a. Symbol
- b. Et par "ører"
- c. To par "ører"

Bruk

Sett støpselet i en stikkontakt.

Sett vispene (2) eller eltekrokene (1) inn i motorsokkelen og dreid dem til de går i inngrep.

Vær oppmerksom på at vispen med ring rundt skaftet og eltekroken med to par "ører" (c) skal festet i høyre motorsokkel, når man ser håndmikseren forfra.

Sett vispene eller eltekrokene helt ned i bollen med matvarer.

Hold håndmikseren i håndtaket.

Slå på håndmikseren ved å skyve hastighetsvelgeren (5) til posisjonen 1-5. Jo høyere tall, desto raskere går håndmikseren.

Sørg for at du ikke blokkerer ventilasjonsåpningene (3) i håndmikseren med hånden.

Slå av håndmikseren ved å skyve hastighetsvelgeren (5) til posisjonen 0. Ikke løft opp vispene eller eltekrokene fra bollen før de har stanset helt.

Trykk på utløserknappen (4) for å løsne vispene eller eltekrokene, og ta dem ut av motorsokkene.

Rengjøring og vedlikehold

Demonter vispene eller eltekrokene og vask dem i lunkent vann tilsatt litt oppvaskmiddel rett før bruk.

Tørk delene grundig, før du setter dem bort til oppbevaring.

Tørk av motordelen på håndmikseren med en godt oppvridd klut. Den må ikke utsettes for vann, fuktighet eller sprut.

Ikke bruk skarpe eller slipende rengjøringsmidler, for disse kan skade overflaten på håndmikseren.

Servicesenter

Merk: Ved henvendelser om produktet, skal modellnummeret alltid oppgis.

Modellnummeret står på fremsiden av denne bruksanvisningen og på produktets typeskilt.

Når det gjelder:

- Reklamasjoner
- Reservedeler
- Returvarer
- Garantivarer
- www.schou.com

Miljøinformasjon



Elektrisk og elektronisk utstyr (EEE) inneholder materialer, komponenter og stoffer som  kan være farlige og skadelige for menneskers helse og for miljøet hvis elektrisk og elektronisk avfall (WEEE) ikke avhendes riktig. Produkter som er merket med en søppeldunk med kryss over, er elektrisk og elektronisk utstyr. Søppeldunken med kryss over symboliserer at avfall av elektrisk og elektronisk utstyr ikke må kastes i det usorterte husholdningsavfallet, men behandles som spesialavfall.

Produsert i Kina

Produsent:
Schou Company A/S
Nordager 31
DK-6000 Kolding

Alle rettigheter forbeholdes. Innholdet i denne bruksanvisningen må ikke gjengis, verken helt eller delvis, på noen måte ved hjelp av elektroniske eller mekaniske hjelpemidler, inkludert fotokopiering eller opptak, oversettes eller lagres i et informasjonslagrings- og informasjonshentingssystem uten skriftlig tillatelse fra Schou Company A/S.

NO

ELVISP

Inledning

För att du ska få så stor glädje som möjligt av din nya elvisp rekommenderar vi att du läser denna bruksanvisning innan du börjar använda den. Vi rekommenderar dessutom att du sparar bruksanvisningen ifall du behöver läsa informationen om de olika funktionerna igen.

Teknisk information

Spänning/frekvens:	220-240 V ~ 50/-60 Hz
Effekt:	200 W
Hastigheter:	5
Medföljande tillbehör:	2 vispar 2 degkrokar

 Apparaten är dubbelisolerad och behöver därför inte jordad anslutning.

Särskilda säkerhetsföreskrifter

För inte fingrar, händer, hår, köksredskap eller andra föremål i närheten av de roterande visparna eller degkrokarna.

Stäng av elvispen och dra ut kontakten innan du byter vispar eller degkrokar, eller innan du berör delar som roterar under användning.

Använd endast elvispen för matvaror.

Använd inte elvispen för matvaror som är varmare än 40 °C.

Fyll inte skålen så mycket att innehållet skvätter ut när du använder elvispen.

Låt inte elvispen köra i mer än max. 5 minuter i taget. Sedan ska den svalna helt innan den används igen.

Visparna och degkrokarna får endast användas parvis.

Använd inte tillbehör eller reservdelar som inte är originaldelar.

Försök inte att vispa eller bearbeta hårda matvaror, eftersom det kan orsaka återkalleliga skador på motorn, visparna eller degkrokarna.

Vänta med att montera eller demontera visparna eller degkrokarna tills motorn har stannat.

Diska visparna och degkrokarna i varmt vatten med diskmedel innan du använder elvispen.

Elvispens motordel får inte utsättas för vatten.

Elvispen får inte användas av personer (inkluderat barn) med nedsatt motorisk förmåga, fysiska eller mentala handikapp, eller personer som inte har förmåga att använda apparaten, om de inte övervakas eller instrueras av en person som ansvarar för deras säkerhet.

Barn får inte rengöra elvispen.

Elvispen är enbart avsedd att användas i privata hushåll.

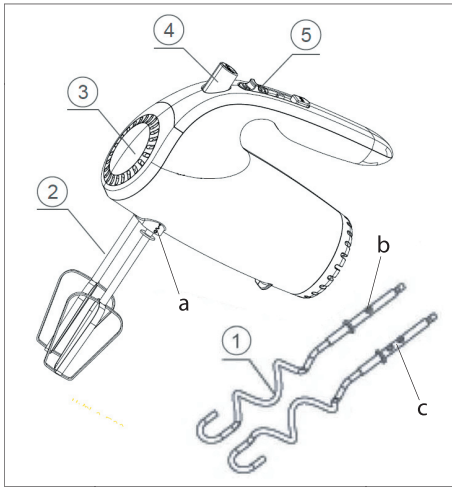

Elvispens delar

1. Degkrokar
2. Vispar
3. Ventilationshål
4. Utlösarknapp
5. Hastighetsreglage
- a. Symbol
- b. Ett par "öron"
- c. Två par "öron"

Användning

Sätt in kontakten i ett vägguttag.

Sätt in visparna (2) eller degkrokarna (1) i motorsocklarna och vrid dem tills de sitter fast.

Observera att vispen med ring runt skaftet och degkroken med två par "öron" (c) ska sitta i motorsockeln till höger när man ser elvispen framifrån.

Sätt ner visparna eller degkrokarna helt i skålen med matvaror.

Håll elvispen i handtaget.

Slå på elvispen genom att skjuta hastighetsreglaget (5) till position 1–5. Ju högre siffra, desto snabbare går elvispen.

Se till att du inte blockerar elvispens ventilationshål (3) med handen.

Stäng av elvispen genom att skjuta hastighetsreglaget (5) till position 0. Vänta med att lyfta upp visparna eller degkrokarna från skålen tills de är helt stilla.

Tryck på utlösarknappen (4) för att lossa visparna eller degkrokarna och ta ut dem ur motorsocklarna.

Rengöring och underhåll

Ta av visparna eller degkrokarna och diska dem med ljummet vatten och diskmedel direkt efter användning.

Torka delarna noga innan du lägger undan dem för förvaring.

Torka av motordelen med en väl urvriden trasa. Den får inte utsättas för vatten, fukt eller stänk.

Använd inte starka eller slipande rengöringsmedel, eftersom de kan skada elvispens yta.

Servicecenter

OBS! Produktens modellnummer ska alltid uppges vid kontakt med återförsäljaren.

Modellnumret finns på framsidan i denna bruksanvisning och på produktens märkplåt.

När det gäller:

- Reklamationer
- Reservdelar
- Returvaror
- Garantivaror
- www.schou.com

Miljöinformation



Elektriska och elektroniska produkter (EEE) innehåller material, komponenter och ämnen som  kan vara farliga och skadliga för människors hälsa och för miljön om avfallet av elektriska och elektroniska produkter (WEEE) inte bortscaffas korrekt. Produkter som är markerade med en "överkryssad sophink" är elektriska och elektroniska produkter. Den överkryssade sophinken symboliserar att avfall av elektriska och elektroniska produkter inte får bortscaffas tillsammans med osorterat hushållsavfall, utan de ska samlas in separat.

Tillverkad i Folkrepubliken Kina (PRC)

Tillverkare:

Schou Company A/S

Nordager 31

DK-6000 Kolding

Alla rättigheter förbehålles. Innehållet i denna bruksanvisning får inte på några villkor, varken i sin helhet eller delvis, återges med hjälp av elektroniska eller mekaniska hjälpmedel, t.ex. genom fotokopiering eller fotografering, ej heller översättas eller sparas i ett informationslagrings- och informationshämtningssystem, utan skriftligt medgivande från Schou Company A/S.

VATKAIN

Johdanto

Saat parhaan hyödyn uudesta vatkaimesta lukemalla tämän käyttöohjeen huolellisesti ennen käytön aloittamista. Säilytä tämä käyttöohje, jotta voit tarvittaessa palauttaa mieleesi vatkaimen toiminnot.

Tekniset tiedot

Jännite/taajuus: 220–240 V ~ 50–60 Hz

Teho: 200 W

Nopeudet: 5

Pakkaukseen sisältyvät tarvikkeet: 2 vispilää
2 taikinakoukkuja



Laitteessa on kaksoisieristys, minkä vuoksi sitä ei tarvitse maadoittaa.

Erityiset turvaohjeet

Vältä sormien, käsien, hiusten, keittiövälineiden tai muiden esineiden viemistä pyöriävis vispilöiden tai taikinakoukkujen lähelle.

Sammuta vatkain ja irrota se verkkovirrasta ennen kuin vaihdat vispilät tai taikinakoukut tai kosketat käytön aikana pyöriä osia.

Käytä vatkainta vain ruoka-aineiden käsittelemiseen.

Älä sekoita vatkaimella ruoka-aineita, joiden lämpötila on yli 40 °C.

Älä täytä kulhoa niin täyteen, että sen sisältö voi vuotaa yli vatkainta käytettäessä.

Käytä vatkainta enintään viisi minuuttia kerralla. Sen jälkeen vatkaimen on annettava jäähtyä ennen seuraavaa käyttökertaa.

Vispilöitä ja taikinakoukkuja voidaan käyttää vain pareittain.

Käytä vain alkuperäisiä tarvikkeita ja varaosia.

Älä yritä vatkata tai käsitellä kovia ruokia, koska se voi vahingoittaa moottoria, vispilöitä tai taikinakoukkuja korjaamattomasti.

Kun asetat tai poistat vispilöitä tai taikinakoukkuja, odota, kunnes moottori on pysähtynyt.

Pese vispilät ja taikinakoukut lämpimällä saippuavedellä ennen vatkaimen käyttöönottoa.

Vatkaimen moottoriosaa ei saa altistaa vedelle.

Vatkainta ei saa käyttää henkilöt (mukaan lukien lapset), joilla on alentunut tarkkavaisuus, fyysinen tai psyykinen vamma, tai henkilöt jotka eivät kykene käyttämään vatkainta, ellei käyttöä valvo tai ohjaa heidän turvallisuudestaan vastaava henkilö.

Lapset eivät saa puhdistaa vatkainta.

Vatkain on tarkoitettu vain yksityistalouksien käyttöön.

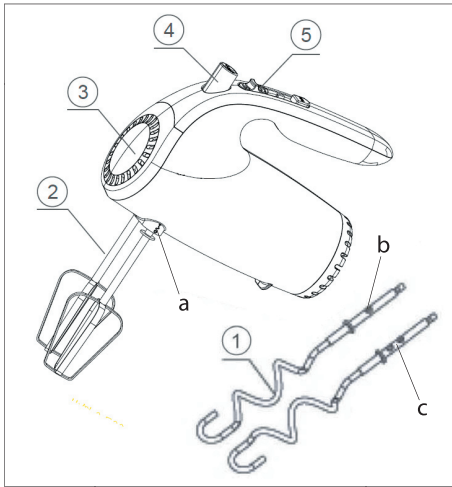

Vatkaimen osat

1. Taikinakoukut
2. Vispilät
3. Tuuletusaukot
4. Vapautuspainike
5. Nopeudenvälitsin
- a. Symboli
- b. "Korvapari"
- b. Kaksi "korvaparia"

Käyttö

Työnnä pistoke pistorasiaan.

Aseta vispilät (2) tai taikinakoukut (1) moottorin kiinnikkeisiin ja käännä niitä, kunnes ne lukittuvat.

Huomaa, että vispilän, jossa on rengas akselin ympärillä, ja taikinakoukun, jossa on kaksi "korvaparia" (c), on oltava oikeassa moottorikiinnikkeessä, kun katsot vatkainta edestä käsin.

Aseta vispilät tai taikinakoukut kokonaan alas ruokakulhoon.

Pidä vatkainta kahvasta.

Käynnistä vatkain liu'uttamalla nopeudenvälitsintä (5) asentoon 1–5. Mitä suurempi luku, sitä suurempi vatkainnopeus.

Varo peittämästä vatkaimen tuuletusreikiä (3) kädelläsi.

Sammuta vatkain liu'uttamalla nopeudenvälitsin (5) asentoon 0. Odota, kunnes vispilät tai taikinakoukut ovat täysin pysähtyneitä, ennen niiden poistamista.

Vapauta vispilät tai taikinakoukut painamalla irrotuspainiketta (4) ja poista ne kiinnikkeistä.

Puhdistaminen ja huolto

Poista vispilät tai taikinakoukut ja pese ne haaleassa vedessä pienellä määrällä pesuainetta heti käytön jälkeen.

Kuivaa osat huolellisesti ennen niiden laittamista säilytykseen.

Pyyhi vatkaimen moottoriosan puhtaaksi kuivaksi kierrettyllä liinalla. Suojaa se vedeltä, kosteudelta ja roiskeilta.

Älä käytä naarmuttavia tai hankaavia puhdistusaineita, koska ne voivat vahingoittaa vatkaimen pintaa.

Huoltokeskus

Huomaa: Tuotteen mallinumero on aina mainittava mahdollisessa yhteydenotossa.

Mallinumeron voi tarkistaa tämän käyttöohjeen etusivulta ja tuotteen tyyppikilvestä.

Kun asia koskee:

- Reklamaatioita
- Varaosia
- Palautuksia
- Takuuasioita
- www.schou.com

Tiedot vaarallisuudesta ympäristölle



Sähkö- ja elektroniikkalaitteet (EEE) sisältävät materiaaleja, komponentteja ja aineita, jotka voivat olla vaaraksi ympäristölle ja ihmisen terveydelle, jos sähkö- ja elektroniikkaromua (WEEE) ei hävitetä asianmukaisesti. Sähkö- ja elektroniikkalaitteet on merkitty jätessäiliöllä, jonka yli on vedetty risti. Merkki ilmaisee, ettei sähkö- ja elektroniikkaromua saa hävittää lajittelemattoman kotitalousjätteen mukana vaan se on kerättävä erikseen.

Valmistettu Kiinassa

Valmistaja:
Schou Company A/S
Nordager 31
DK-6000 Kolding

Kaikki oikeudet pidätetään. Tämän käyttöohjeen sisältöä ei saa jäljentää kokonaan eikä osittain millään tavalla sähköisesti tai mekaanisesti, esimerkiksi valokopioimalla tai -kuvaamalla, kääntää tai tallentaa tiedontalennus- ja hakujärjestelmään ilman Schou Company A/S:n kirjallista lupaa.

HAND MIXER

Introduction

To get the most out of your new hand mixer, please read through these instructions before use. Please also save the instructions in case you need to refer to them at a later date.

Technical data

Voltage/frequency:	220-240 V ~ 50-60 Hz
Power rating:	200 W
Speeds:	5
Accessories supplied:	2 whisks 2 dough hooks

 The appliance is double insulated and therefore does not require earthing.

Special safety instructions

Never allow fingers, hands, hair, kitchen utensils or other objects near the rotating whisk or dough hook.

Switch off the hand mixer and unplug it from the mains socket before replacing the whisk or dough hook, or before touching parts that rotate during use.

The hand mixer is intended for the preparation of foodstuffs only.

Never use the hand mixer in food at temperatures over 40 °C.

Do not overfill the bowl, as the contents may overflow when you use the hand mixer.

Do not run the hand mixer for more than 5 minutes at a time. Allow the hand mixer to cool completely before using it again.

The whisks and dough hooks may only be used in pairs.

Only use original accessories or spare parts.

Do not try to whisk or process hard foods, as this may cause permanent damage to the motor, whisks or dough hooks.

Wait until the motor has stopped before fitting or removing the whisks or dough hooks.

Wash the whisks and dough hooks in warm, soapy water before using the hand mixer for the first time.

The motor section must not be exposed to water.

The hand mixer is not intended for use by persons (including children) with a physical, sensory or mental disability or any person unable to operate the appliance unless they are supervised or have been instructed how to use the appliance by a person responsible for their safety.

Children must not clean the hand mixer.

The hand mixer is only intended for use in private households.

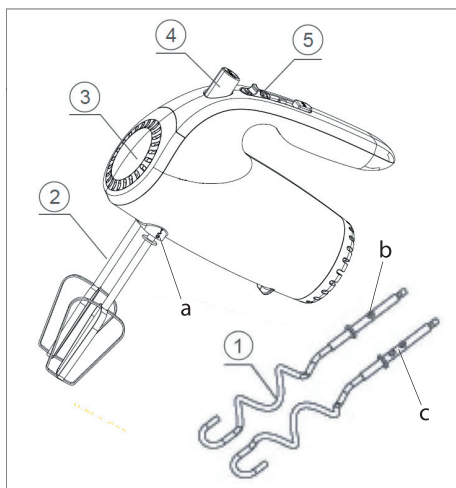

Main components

1. Dough hook
2. Whisk
3. Vent holes
4. Release button
5. Speed selector
- a. Symbol
- b. A pair of "ears"
- c. Two pairs of "ears"

Use

Plug the appliance in.

Insert the whisks (2) or dough hooks (1) into the motor sockets and turn them until they click into place.

Be aware that the whisk with the ring around the shaft and the dough hook with two pairs of "ears" (c) must be in the right motor socket when viewing the hand mixer from the front.

Place the whisks or dough hooks fully into the bowl containing the food.

Hold the hand mixer by the handle.

Switch the hand mixer on by pushing the speed selector (5) to position 1-5. The higher the number the faster the hand mixer will run.

Do not block the vent holes (3) on the hand mixer with your hand.

Switch the hand mixer off by pushing the speed selector (5) to position 0. Do not lift the whisks or dough hooks out of the bowl until they are completely still.

Press the release button (4) to release the whisks or dough hooks and remove them from the motor sockets.

Cleaning and maintenance

Remove the whisks or dough hooks and wash them in hot soapy water immediately after use.

Dry the parts thoroughly before putting them away for storage.

Wipe the motor section with a well-wrung cloth. Do not expose to water, damp or splashes.

Do not use harsh or abrasive detergents, as these may damage the surface of the hand mixer.

GB

Service centre

Note: Please quote the product model number in connection with all inquiries.

The model number is shown on the front of this manual and on the product rating plate.

For:

- Complaints
- Replacement parts
- Returns
- Guarantee issues
- www.schou.com

Environmental information



Electrical and electronic equipment (EEE) contains materials, components and substances that may be hazardous and harmful to human health and the environment if waste electrical and electronic equipment (WEEE) is not disposed of correctly. Products marked with a crossed-out wheeled bin are electrical and electronic equipment. The crossed-out wheeled bin indicates that waste electrical and electronic equipment must not be disposed of with unsorted household waste, but must be collected separately.

Manufactured in P.R.C.

Manufacturer:

Schou Company A/S

Nordager 31

DK-6000 Kolding

All rights reserved. The content of this manual may not be reproduced, either in full or in part, in any way by electronic or mechanical means, e.g. photocopying or publication, translated or saved in an information storage and retrieval system without written permission from Schou Company A/S.

HANDMIXER

Einleitung

Damit Sie an Ihrem neuen Handmixer möglichst lange Freude haben, bitten wir Sie, die Gebrauchsanweisung vor Ingebrauchnahme sorgfältig durchzulesen. Ferner wird empfohlen, die Gebrauchsanweisung für den Fall aufzubewahren, dass Sie sich die Funktionen des Handmixers später nochmals ins Gedächtnis rufen möchten.

Technische Daten

Spannung/Frequenz:	220-240 V ~ 50-60 Hz
Leistung:	200 W
Geschwindigkeitsstufen:	5
Mitgeliefertes Zubehör:	2 Rührbesen 2 Teighaken



Das Gerät ist doppelt isoliert und benötigt daher keine Erdverbindung.

Besondere Sicherheitsvorschriften

Vermeiden Sie es, Finger, Hände, Haare, Küchenutensilien oder andere Gegenstände in die Nähe der rotierenden Rührbesen oder Teighaken zu bringen.

Schalten Sie den Handmixer aus und trennen Sie ihn vom Stromnetz, bevor Sie die Rührbesen oder Teighaken wechseln oder Teile berühren, die sich während des Gebrauchs drehen.

Verwenden Sie den Handmixer nur zur Zubereitung von Nahrungsmitteln.

Verwenden Sie den Handmixer nicht für Nahrungsmittel, die mehr als 40 °C warm sind.

Füllen Sie die Schüssel nicht so stark, dass der Inhalt bei Verwendung des Handmixers überlaufen kann.

Lassen Sie den Handmixer nicht länger als max. 5 Minuten laufen. Danach muss er vollständig abkühlen, bevor er erneut benutzt wird.

Die Rührbesen und Teighaken dürfen nur paarweise benutzt werden.

Verwenden Sie nur Originalzubehör und Originalersatzteile.

Versuchen Sie nicht, harte Lebensmittel zu rühren oder zu bearbeiten, da dies zu irreparablen Schäden an Motor, Rührbesen oder Teighaken führen kann.

Montieren oder demontieren Sie die Rührbesen oder Teighaken erst, wenn der Motor gestoppt hat.

Waschen Sie die Rührbesen und Teighaken in warmem Seifenwasser, bevor Sie den Handmixer in Gebrauch nehmen.

Der Motorteil des Handmixers darf nicht Wasser ausgesetzt werden

Der Handmixer darf nicht von Personen (darunter Kinder) benutzt werden, deren Wahrnehmungsvermögen beeinträchtigt ist, die körperliche oder geistige Behinderungen haben, oder von Personen, die nicht in der Lage sind, den Handmixer zu bedienen, es sei denn, sie werden von einer für ihre Sicherheit verantwortlichen Person beaufsichtigt und im Gebrauch angeleitet.

Kinder dürfen den Handmixer nicht reinigen.

Der Handmixer ist nur für den Gebrauch in privaten Haushalten vorgesehen.

DE

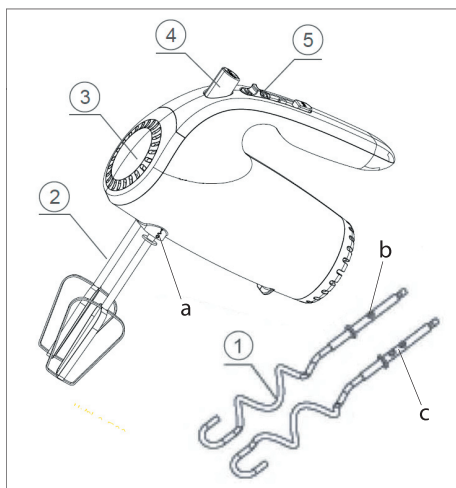

Die Teile des Handmixers

1. Teighaken
 2. Rührbesen
 3. Lüftungsschlitze
 4. Auslöseknopf
 5. Geschwindigkeitsregler
- a. Symbol
b. Ein Paar „Ohren“
c. Zwei Paar „Ohren“

Gebrauch

Stecken Sie den Stecker in eine Steckdose.
Stecken Sie die Rührbesen (2) oder die Teighaken (1) in die Motorsockel und drehen Sie sie, bis sie einrasten.

Achten Sie darauf, dass sich der Rührbesen mit dem Ring um den Schaft und der Teighaken mit zwei Paar „Ohren“ (c) im rechten Motorsockel sitzen müssen, wenn man den Handmixer von vorne betrachtet.

Stecken Sie die Rührbesen oder Teighaken ganz in die Schüssel mit den Lebensmitteln hinein.

Halten Sie den Handmixer am Handgriff.
Schalten Sie den Handmixer ein, indem Sie den Geschwindigkeitsregler (5) in die Stellung 1-5 schieben. Je höher die Zahl, desto schneller läuft der Handmixer.

Achten Sie darauf, die Lüftungsschlitze (3) des Handmixers nicht mit der Hand zu blockieren.

Schalten Sie den Handmixer ab, indem Sie den Geschwindigkeitsregler (5) in die Stellung 0 schieben. Heben Sie die Rührbesen oder Teighaken erst aus der Schüssel, wenn sie völlig stillstehen.

Drücken Sie auf den Auslöseknopf (4) um die Rührbesen oder Teighaken zu entriegeln und ziehen Sie sie aus den Motorsockeln.

Reinigung und Pflege

Demontieren Sie die Rührbesen oder Teighaken und waschen Sie sie unmittelbar nach dem Gebrauch in lauwarmem Wasser mit ein wenig Spülmittel.

Trocknen Sie die Teile gründlich ab, bevor Sie sie wegstellen.

Wischen Sie den Motorteil des Handmixers mit einem gut ausgewringenen Tuch ab. Er darf nicht Wasser, Feuchtigkeit oder Spritzern ausgesetzt werden.

Verwenden Sie keine scharfen oder schleifenden Reinigungsmittel, da diese die Oberfläche des Handmixers beschädigen können.

Servicecenter

Hinweis: Bei Anfragen stets die Modellnummer des Produkts angeben.

Die Modellnummer finden Sie auf der Titelseite dieser Gebrauchsanweisung und auf dem Typenschild des Produkts.

Wenn Sie uns brauchen:

- Reklamationen
- Ersatzteile
- Rücksendungen
- Garantiewaren
- www.schou.com

Entsorgung des Gerätes



Altgeräte dürfen nicht in den Hausmüll!

Sollte das Gerät einmal nicht mehr benutzt werden können, so ist jeder Verbraucher gesetzlich verpflichtet, Altgeräte getrennt vom Hausmüll z.B. bei einer Sammelstelle seiner Gemeinde / seines Stadtteils abzugeben. Damit wird gewährleistet, dass die Altgeräte fachgerecht verwertet und negative Wirkungen auf die Umwelt vermieden werden.

Deshalb sind Elektrogeräte mit einer „durchkreuzten Abfalltonne“ gekennzeichnet.

Hergestellt in der Volksrepublik China

Hersteller:
Schou Company A/S
Nordager 31
DK-6000 Kolding

Alle Rechte vorbehalten. Der Inhalt dieser Gebrauchsanweisung darf ohne die schriftliche Genehmigung von Schou Company A/S weder ganz noch teilweise in irgendeiner Form unter Verwendung elektronischer oder mechanischer Hilfsmittel, wie zum Beispiel durch Fotokopieren oder Aufnahmen, wiedergegeben, übersetzt oder in einem Informationssystem und -abrufsystem gespeichert werden.

DE

MIKSER RĘCZNY

Wprowadzenie

Aby móc w pełni wykorzystać możliwości nowego miksera ręcznego, przed użyciem należy zapoznać się z instrukcją obsługi. Instrukcję należy zachować również do użytku w przyszłości.

Dane techniczne

Napięcie/częstotliwość: 220–240 V ~ 50–60 Hz

Moc znamionowa: 200 W

Prędkości: 5

Dołączone akcesoria: Dwie trzepaczki

Dwa haki do zagniatania ciasta



Urządzenie jest izolowane podwójnie, dlatego nie wymaga połączenia z przewodem ochronnym.

Szczególne zasady bezpieczeństwa

Nie zbliżać palców, dłoni, włosów, przyborów kuchennych ani innych przedmiotów do obracających się trzepaczek lub haków do zagniatania ciasta.

Wyłączyć mikser ręczny i odłączyć go od gniazda sieciowego przed wymianą trzepaczek lub haków do zagniatania ciasta albo przed dotknięciem obracających się części w trakcie użytkowania.

Mikser ręczny jest przeznaczony tylko do przygotowywania żywności.

Nie używać miksera ręcznego do obróbki żywności o temperaturze powyżej 40°C.

Nie przepelniać miski, ponieważ jej zawartość może wypływać podczas używania miksera ręcznego.

Nie używać miksera ręcznego jednorazowo dłużej niż przez pięć minut. Przed ponownym użyciem odczekać, aż urządzenie całkowicie ostygnie.

Trzepaczek i haków do zagniatania ciasta można używać tylko parami.

Używać wyłącznie oryginalnych akcesoriów lub części zamiennych.

Nie ubijać ani nie zagniatąć twardej żywności, ponieważ może to spowodować trwałe uszkodzenie silnika, trzepaczek lub haków do zagniatania ciasta.

Zakładać lub zdejmować trzepaczki lub haki do zagniatania ciasta tylko po zatrzymaniu się silnika.

Przed pierwszym użyciem miksera ręcznego umyć trzepaczki i haki do zagniatania ciasta w ciepłej wodzie z płynem.

Nie zanurzać części z silnikiem w wodzie ani nie moczyć jej wodą.

Mikser ręczny nie jest przeznaczony do użytku przez dzieci lub osoby z ograniczoną sprawnością fizyczną, czuciową lub psychiczną, jak również osoby niedoświadczone, dopóki nie otrzymają one instrukcji lub nadzoru od osoby odpowiedzialnej za ich bezpieczeństwo.

Dzieci nie mogą czyścić miksera ręcznego.

Mikser ręczny jest przeznaczony wyłącznie do użytku domowego.

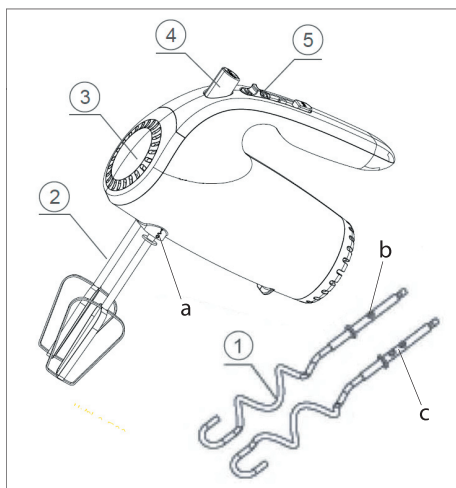

Główne elementy

1. Hak do zagniatania ciasta
2. Trzepaczka
3. Otwory wentylacyjne
4. Przycisk zwalniania
5. Przełącznik prędkości
- a. Symbol
- b. Para „uch”
- c. Dwie pary „uch”

Sposób użytkowania

Podłączyć urządzenie do gniazda elektrycznego.

Włożyć trzepaczki (2) lub haki do zagniatania ciasta (1) do gniazd silnika i obracać je, aż zatrzasną się na miejscu.

Pamiętać, że trzepaczka z pierścieniem wokół trzonka i hak do zagniatania ciasta z dwoma parami „uch” (c) należy włożyć do prawego gniazda silnika, patrząc na mikser ręczny od przodu.

Włożyć trzepaczki lub haki do zagniatania ciasta do miski z żywnością.

Trzymać mikser ręczny za rączkę.

Włączyć mikser ręczny, przesuwając wybierak prędkości (5) w pozycję 1–5. Im wyższa liczba, tym szybciej mikser ręczny będzie pracować.

Nie zakrywać otworów wentylacyjnych (3) miksera ręcznego dłońmi.

Wyłączyć mikser ręczny, przesuwając wybierak prędkości (5) w pozycję 0.

Nie wyjmować trzepaczek ani haków do zagniatania ciasta z miski, zanim nie zatrzymają się całkowicie.

Nacisnąć przycisk zwalnający (4), aby zwolnić trzepaczki lub haki do zagniatania ciasta i wyjąć je z gniazda silnika.

Czyszczenie i konserwacja

Wyjąć trzepaczki lub haki do zagniatania ciasta i umyć je gorącą wodą z płynem bezpośrednio po użyciu.

Przed schowaniem części należy je dokładnie wysuszyć.

Przetrzeć silnik dobrze wyciśniętą wilgotną szmatką. Nie wystawiać na działanie wody, wilgoci lub zachlapań.

Nie używać żrących lub korodujących detergentów, ponieważ mogą one uszkodzić powierzchnię miksera ręcznego.

Punkt serwisowy

Uwaga: Zadając pytania dotyczące niniejszego produktu, należy podawać numer modelu.

Numer modelu można znaleźć na okładce niniejszej instrukcji obsługi i tabliczce znamionowej.

Prosimy o kontakt z punktem serwisowym w sprawach:

- reklamacje
- części zamienne
- zwroty
- gwarancje
- www.schou.com

Informacje dotyczące środowiska



Sprzęt elektryczny i elektroniczny (electrical and electronic equipment – EEE) zawiera materiały, elementy i substancje, które mogą być niebezpieczne i szkodliwe dla zdrowia ludzi oraz środowiska naturalnego w przypadku, gdy taki zużyty sprzęt (waste electrical and electronic equipment – WEEE) nie zostanie odpowiednio zutylizowany. Produkty oznaczone symbolem przekreślonego kosza na śmieci są odpadami elektrycznymi i elektronicznymi. Przekreślony kosz na śmieci oznacza, że zużytego sprzętu elektrycznego i elektronicznego nie wolno pozbywać się razem z ogólnymi odpadami domowymi, a należy utylizować go osobno.

Wyprodukowano w Chińskiej Republice Ludowej

Producent:
Schou Company A/S
Nordager 31
DK-6000 Kolding

Wszelkie prawa zastrzeżone. Niniejszego podręcznika użytkownika nie wolno w żaden sposób powielać częściowo ani w całości, elektronicznie bądź mechanicznie (np. poprzez fotokopie lub skany), tłumaczyć ani przechowywać w bazie danych z funkcją wyszukiwania bez uprzedniej zgody Schou Company A/S wyrażonej na piśmie.

BATIDORA MANUAL

Introducción

Para sacar el mayor provecho de su nueva batidora de mano, por favor, lea estas instrucciones antes de su uso. Además, guarde las instrucciones por si necesita consultarlas más adelante.

Datos técnicos

Voltaje/frecuencia:	220-240 V ~ 50-60 Hz
Potencia nominal:	200 W
Velocidades:	5
Accesorios incluidos:	2 batidores 2 ganchos para masa

 El dispositivo lleva doble aislante y por tanto no requiere conexión a tierra.

Instrucciones especiales de seguridad

No permita nunca la presencia de dedos, manos, cabello, utensilios de cocina u otros objetos cerca de los batidores o ganchos para masa mientras se estén moviendo.

Apague la batidora de mano y desenchúfela antes de cambiar el batidor o el gancho para masa, o antes de tocar las piezas que giran cuando la batidora de mano está en funcionamiento.

La batidora de mano está concebida exclusivamente para la preparación de alimentos.

No utilice nunca la batidora de mano en alimentos a temperaturas superiores a 40 °C.

No llene demasiado el bol, ya que su contenido podría rebosar cuando use la batidora de mano.

No use la batidora de mano durante más de 5 minutos seguidos. Deje que la batidora de mano se enfríe completamente antes de utilizarla de nuevo.

Los batidores y los ganchos para masa solo pueden utilizarse de dos en dos.

Utilice exclusivamente accesorios o piezas de recambio originales.

No intente batir ni procesar alimentos duros, ya que esto podría provocar daños permanentes al motor, a los batidores o a los ganchos para masa.

Espere hasta que el motor se haya parado por completo antes de colocar o quitar los batidores o los ganchos de masa.

Antes de utilizar la batidora de mano por primera vez, lave los batidores y los ganchos de masa en agua caliente con jabón.

La carcasa del motor no debe ser expuesta al agua.

La batidora de mano no ha sido diseñada para ser utilizada por personas (incluidos los niños) con una discapacidad física, sensorial o mental o cualquier otra persona que no sea capaz de utilizar este electrodoméstico a no ser que estén siendo supervisadas o hayan sido instruidas por una persona responsable sobre cómo utilizar el electrodoméstico, por su seguridad.

Los niños no deben lavar la batidora de mano.

La batidora de mano está concebida para su utilización exclusiva en el ámbito doméstico.

ES

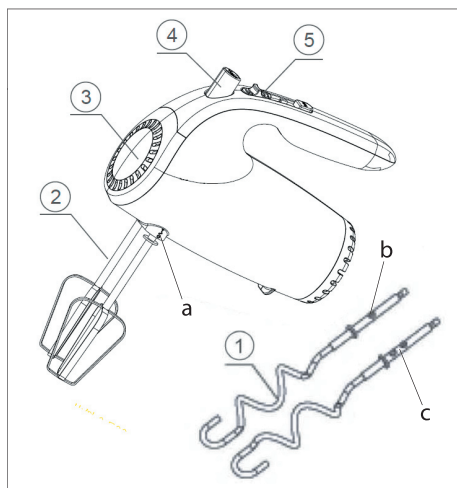

Componentes principales

1. Gancho para masa
2. Batidor
3. Orificios de ventilación
4. Botón de liberación
5. Selector de velocidad
- a. Símbolo
- b. Un par de «orejas»
- b. Dos pares de «orejas»

Uso

Enchufe el dispositivo.

Introduzca los batidores (2) o ganchos para masa (1) en los orificios del motor y gírelos hasta que queden fijos en su sitio.

Tenga en cuenta que el batidor que lleva una anilla alrededor del eje, y el gancho para masa con dos pares de «orejas» (c) deben estar en la toma derecha del motor, mirando la batidora de mano desde delante.

Coloque los batidores o ganchos para masa totalmente en el interior del cuenco que contenga la comida.

Sujete la batidora de mano por el mango, y póngala en marcha empujando el selector de velocidad (5) a la posición 1-5. Cuanto más alto sea el número, más rápido funcionará la batidora.

No bloquee los orificios de ventilación (3) de la batidora de mano con la mano.

Apague la batidora empujando el selector de velocidad (5) a la posición 0. No saque los batidores ni los ganchos de masa del cuenco hasta que estén completamente inmóviles.

Pulse el botón de desbloqueo (4) para soltar los batidores o ganchos de masa y sacarlos de los orificios del motor.

Limpeza y mantenimiento

Retire los batidores o ganchos para masa y lávelos en agua con jabón inmediatamente después de utilizarlos.

Seque las piezas cuidadosamente antes de guardarlas.

Limpe la sección del motor con un paño bien escurrido. No la exponga al agua, al vapor o a salpicaduras.

No utilice detergentes fuertes o abrasivos, ya que estos pueden dañar la superficie de la batidora de mano.

Centro de servicio

Nota: Por favor, cite el número de modelo del producto relacionado con todas las preguntas.

El número de modelo se muestra en la parte frontal de este manual y en la placa de características del producto.

Para:

- Reclamaciones
- Piezas de recambio
- Devolución de mercancías
- Asuntos de garantía
- www.schou.com

Información medioambiental



Los dispositivos eléctricos y electrónicos (AEE) contienen materiales, componentes y sustancias que pueden ser peligrosos y perjudiciales para la salud humana y para el medio ambiente, si los residuos de estos dispositivos eléctricos y electrónicos (RAEE) no se eliminan correctamente. Los productos identificados con un contenedor con ruedas tachado son dispositivos eléctricos y electrónicos. El contenedor con ruedas tachado indica que los residuos de dispositivos eléctricos y electrónicos no deben desecharse junto con la basura doméstica, y que se tienen que recoger por separado.

Fabricado en People's Republic of China (P.R.C)

Fabricante:
Schou Company A/S
Nordager 31
DK-6000 Kolding

Todos los derechos reservados. El contenido de este manual no puede ser reproducido, ni total ni tampoco parcialmente, de cualquier forma por medios electrónicos o mecánicos, por ejemplo, fotocopias o publicación, traducción o guardado en un almacén de información y sistema de recuperación, sin la previa autorización por escrito de Schou Company A/S.

ES

FRULLINO

Introduzione

Per ottenere le massime prestazioni del vostro nuovo frullino, leggere le istruzioni prima dell'uso. Conservare le presenti istruzioni per un eventuale riferimento futuro.

Dati tecnici

Tensione/frequenza:	220-240 V ~ 50-60 Hz
Potenza nominale:	200 W
Velocità:	5
Accessori forniti:	2 fruste 2 ganci per impastare



Questo apparecchio è dotato di doppio isolamento e pertanto non richiede messa a terra.

Istruzioni di sicurezza particolari

Non portare mai le dita, le mani, i capelli, gli attrezzi da cucina o altri oggetti vicino alla frusta o al gancio per impastare in rotazione.

Spegnere il frullino e staccare la spina dalla presa elettrica prima di sostituire la frusta o il gancio per impastare o prima di toccare parti che diano durante l'uso.

Il frullino è pensato esclusivamente per la preparazione di alimenti.

Non utilizzare mai il frullino con alimenti a temperatura superiore a 40 °C.

Non riempire troppo la terrina, in quanto il contenuto potrebbe traboccare durante l'uso del frullino.

Non far lavorare il frullino per più di 5 minuti per volta. Lasciare che il frullino si raffreddi completamente prima di utilizzarlo nuovamente.

Le fruste e i ganci per impastare possono essere utilizzati solo a coppie.

Utilizzare solo accessori o pezzi di ricambio originali.

Non tentare di frullare o lavorare alimenti duri in quanto potrebbero causare danni permanenti al motore, alle fruste o ai ganci per impastare.

Attendere che il motore si sia fermato prima di montare o smontare le fruste o i ganci per impastare.

Lavare le fruste e i ganci per impastare in acqua calda e sapone prima di usare il frullino per la prima volta.

La parte del motore non deve essere esposta all'acqua.

Il frullino non è destinato all'utilizzo da parte di persone (inclusi i bambini) con disabilità fisiche, sensoriali o mentali o persone non in grado di utilizzare l'elettrodomestico, a meno che siano sorvegliate o siano state istruite su come utilizzare l'elettrodomestico da una persona responsabile della loro sicurezza.

I bambini non devono pulire il frullino.

Il frullino è progettato per l'uso esclusivo in abitazioni private.

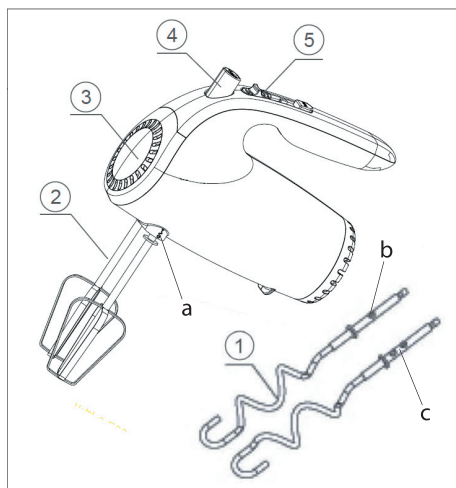

Componenti principali

1. Gancio per impastare
2. Frusta
3. Fori di aerazione
4. Pulsante di sblocco
5. Selettore di velocità
- a. Simbolo
- b. Un paio di tacche
- c. Due paia di tacche

Utilizzo

Inserire la spina dell'elettrodomestico nella presa elettrica.

Inserire le fruste (2) o i ganci per impastare (1) nelle sedi del motore e farli girare fino a sentire che scattano in posizione.

Ricordare che la frusta con l'anello intorno allo stelo e il gancio per impastare con due paia di tacche (c) devono essere inseriti nella sede destra del motore guardando il frullino dal davanti.

Mettere le fruste o i ganci per impastare nella terrina contenente gli alimenti.

Tenere il frullino per l'impugnatura.

Accendere il frullino spingendo il selettore di velocità (5) in posizione 1-5. Più il numero è alto, più il frullino gira veloce.

Non bloccare i fori di aerazione (3) del frullino con la mano.

Spegnere il frullino spingendo il selettore di velocità (5) in posizione 0. Attendere che le fruste o i ganci per impastare si siano fermati completamente prima di toglierli dalla terrina.

Premere il pulsante di sblocco (4) per sganciare le fruste o i ganci per impastare e rimuoverli dalle sedi del motore.

Pulizia e manutenzione

Rimuovere le fruste o i ganci per impastare e lavarli in acqua calda e sapone subito dopo l'uso.

Asciugarli accuratamente prima di conservarli fino al prossimo uso.

Pulire la parte con il motore con un panno ben strizzato. Evitare di esporla all'acqua, all'umidità o a spruzzi.

Non utilizzare detergenti aggressivi o abrasivi, in quanto potrebbero danneggiare la superficie del frullino.

Centro assistenza

Nota: indicare il numero di modello del prodotto in ogni richiesta di assistenza.

Il numero di modello è riportato sulla copertina di questo manuale e sulla targhetta del prodotto.

Per:

- Reclami
- Pezzi di ricambio
- Resi
- Questioni relative alla garanzia
- www.schou.com

Informazioni ambientali



Le apparecchiature elettriche ed elettroniche (AEE) contengono materiali, componenti e sostanze che possono essere pericolosi e dannosi per la salute umana e l'ambiente, se i rifiuti di apparecchiature elettriche ed elettroniche (RAEE) non vengono smaltiti correttamente. I prodotti contrassegnati con il simbolo del bidone sbarrato sono apparecchiature elettriche ed elettroniche. Il bidone sbarrato indica che le apparecchiature elettriche ed elettroniche non devono essere smaltite insieme ai rifiuti domestici non differenziati, ma devono essere raccolti separatamente.

Fabbricato in P.R.C.

Produttore:
Schou Company A/S
Nordager 31
DK-6000 Kolding

Tutti i diritti riservati. I contenuti di questo manuale non possono essere riprodotti in parte o per intero, elettronicamente o meccanicamente (ad es. mediante fotocopie o scansioni), tradotti o archiviati in sistemi di memorizzazione e recupero di informazioni senza il consenso scritto di Schou Company A/S.

HANDMIXER

Inleiding

Om optimaal gebruik te maken van uw nieuwe handmixer moet u deze aanwijzingen voor gebruik doorlezen. Bewaar deze gebruiksaanwijzing ook voor het geval u deze op een later moment wilt raadplegen.

Technische gegevens

Spanning/frequentie:	220-240 V ~ 50-60 Hz
Nominaal vermogen:	200 W
Snelheden:	5
Meegeleverde accessoires:	2 garden 2 deeghaken

 Het apparaat is dubbel geïsoleerd en vereist dus geen aardkabel.

Speciale veiligheidsvoorschriften

Houd vingers, handen, haar, keukengerei en andere objecten uit de buurt van de draaiende garden of deeghaken.

Schakel de handmixer uit en trek de stekker uit het stopcontact voordat u de garde of de deeghaak vervangt, of voordat u onderdelen aanraakt die tijdens gebruik draaien.

De handmixer is alleen bedoeld voor de bereiding van voedsel.

Gebruik de handmixer nooit bij voedsel dat warmer is dan 40 °C.

Maak de kom niet te vol om te voorkomen dat de inhoud overloopt tijdens het mixen.

De handmixer mag niet langer dan 5 minuten achter elkaar aan staan. Laat de handmixer volledig afkoelen voor u deze opnieuw gebruikt.

De garden en deeghaken mogen alleen in paren gebruikt worden.

Gebruik alleen originele accessoires of reserveonderdelen.

Klop of verwerk geen hard voedsel. Dit kan leiden tot permanente schade aan de motor, garden of deeghaken.

Wacht tot de motor niet meer draait voor u de garden of deeghaken plaatst of verwijdert.

Was de garden en deeghaken voorafgaand aan het eerste gebruik van de handmixer af in warm zeepwater.

Het motoronderdeel mag niet worden blootgesteld aan vorst.

De handmixer is niet bedoeld voor gebruik door kinderen of personen met een fysieke, zintuiglijke of geestelijke beperking of door personen die het apparaat niet kunnen bedienen, zonder supervisie of zonder bedieningsinstructies hiervoor te hebben ontvangen door de persoon die verantwoordelijk is voor hun veiligheid.

De handmixer mag niet gereinigd worden door kinderen.

De handmixer is alleen bedoeld voor huishoudelijk gebruik.

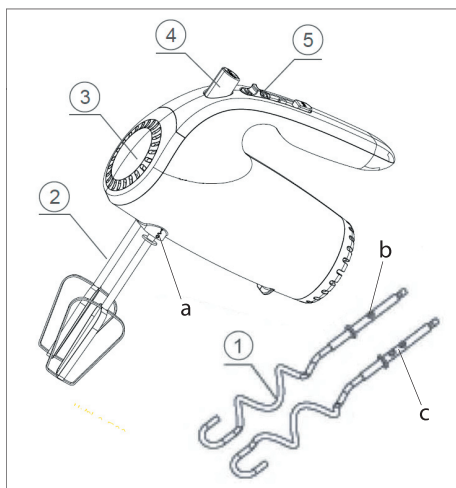

Basisonderdelen

1. Deeghaak
2. Garde
3. Ventilatie-openingen
4. Ontgrendelingsknop
5. Snelheidsselector
- a. Symbool
- b. Eén paar 'oren'
- c. Twee paar 'oren'

Gebruik

Steek de stekker in het stopcontact.

Steek de garden (2) of deeghaken (1) in de openingen van de motor en draai ze tot ze vastklikken.

Let erop dat de garde met de ring rondom de steel en de deeghaak met twee paar 'oren' (c) in de juiste opening van de motor bevestigd zijn, vanuit een vooraanzicht van de handmixer.

Plaats de garden of deeghaken volledig in de kom met het voedsel.

Houd de handmixer bij de handgreep vast.

Schakel de handmixer in door de snelheidsselector (5) naar positie 1-5 te duwen. Hoe hoger de instelling, hoe sneller de mixer draait.

Blokkeer de ventilatie-openingen (3) op de handmixer niet met uw hand.

Schakel de handmixer uit door de snelheidsselector (5) naar positie 0 te duwen. Haal de garden of deeghaken pas uit de kom als ze niet meer bewegen.

Druk op de ontgrendelingsknop (4) om de garden of deeghaken te ontgrendelen en ze uit de openingen te verwijderen.

Reiniging en onderhoud

Verwijder de garden of deeghaken en was ze meteen na gebruik af in warm zeepwater.

Droog de onderdelen zorgvuldig voordat u ze opslaat.

Veeg het motorgedeelte af met een goed uitgewrongen doek. Stel het apparaat niet bloot aan water, vocht of spetters.

Gebruik geen corrosieve of schurende reinigingsmiddelen, omdat ze het oppervlak van de handmixer kunnen beschadigen.

Service centre

Let op: Vermeld bij alle vragen het productmodelnummer.

Het modelnummer staat op de voorkant van deze handleiding en op het producttypeplaatje.

Voor:

- Klachten
- Reserveonderdelen
- Retourzendingen
- Garantiekwesties
- www.schou.com

Milieu-informatie



Elektrische en elektronische apparatuur (EEE) bevat materialen, componenten en substanties die gevaarlijk en schadelijk voor de menselijke gezondheid en het milieu kunnen zijn als afgedankte elektrische en elektronische apparatuur (WEEE) niet correct als afval afgevoerd wordt. Producten gemarkeerd met een doorgestreepte afvalbak zijn elektrische en elektronische apparatuur. De doorgestreepte afvalbak geeft aan dat afgedankte elektrische en elektronische apparatuur niet met het huisafval weggegooid mag worden, maar dat deze afzonderlijk ingezameld moet worden.

Vervaardigd in P.R.C.

Fabrikant:
Schou Company A/S
Nordager 31
DK-6000 Kolding

Alle rechten voorbehouden. De inhoud van deze handleiding mag op geen enkele wijze, noch volledig noch in delen, elektronisch of mechanisch gereproduceerd worden, bijv. kopiëren of publicatie, vertaald of opgeslagen in een informatie-opslag- en ontsluitingssysteem zonder schriftelijke toestemming van Schou Company A/S.

NL

BATTEUR

Introduction

Pour profiter au mieux de toutes les possibilités offertes par votre nouveau batteur, veuillez lire entièrement les instructions avant toute utilisation. Veuillez également conserver ces instructions au cas où vous auriez besoin de les consulter ultérieurement.

Données techniques

Tension/fréquence : 220-240 V ~ 50-60 Hz

Puissance nominale : 200 W

Vitesses : 5

Accessoires fournis : 2 fouets
2 crochets pétrin



L'appareil est doublement isolé et n'a donc pas besoin d'être mis à la terre.

Consignes de sécurité particulières

Gardez vos doigts, mains, cheveux, ustensiles de cuisine ou autres objets éloignés des fouets ou crochets pétrin en rotation.

Éteignez le batteur et débranchez-le de la prise avant de remplacer les fouets ou crochets pétrin ou avant de toucher les pièces qui tournent pendant le fonctionnement.

Le batteur a été conçu pour la préparation des aliments seulement.

N'utilisez jamais le batteur pour travailler des aliments ayant une température supérieure à 40 °C.

Ne remplissez pas trop le bol car le contenu pourrait déborder lors de l'utilisation du batteur.

Ne faites pas fonctionner le batteur pendant plus de 5 minutes à chaque fois. Laissez le batteur refroidir complètement avant de le réutiliser.

Les fouets et crochets pétrin ne doivent être utilisés qu'en paires.

N'utilisez que des accessoires originaux ou des pièces de rechange d'origine.

Ne fouettez ni ne travaillez les aliments durs car ceci pourrait endommager de manière permanente le moteur, les fouets ou les crochets pétrin.

Attendez que le moteur se soit arrêté avant d'installer et de retirer les fouets et crochets pétrin.

Lavez les fouets et les crochets pétrin dans de l'eau savonneuse chaude avant d'utiliser le batteur pour la première fois.

Le bloc moteur ne doit pas être exposé à l'eau.

Ce batteur n'est pas destiné à être utilisé par des personnes (y compris des enfants) souffrant de handicaps physiques, sensoriels ou mentaux ou par toute personne incapable d'utiliser l'appareil électroménager à moins que ces personnes ne soient surveillées ou informées sur l'utilisation de l'appareil par une personne responsable de leur sécurité.

Les enfants ne doivent pas nettoyer le batteur.

Le batteur est conçu pour l'usage domestique et privé uniquement.

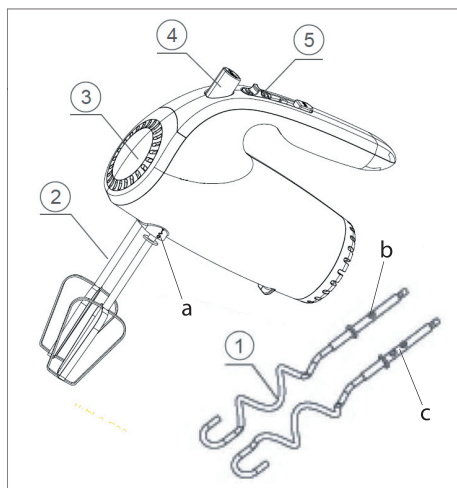

Composants principaux

1. Crochet pétrin
2. Fouet
3. Orifices d'aération
4. Bouton de déblocage
5. Sélecteur de vitesse
- a. Symbole
- b. Une paire d' « oreilles »
- c. Deux paires d' « oreilles »

Utilisation

Branchez l'appareil.

Insérez les fouets (2) ou crochets pétrin (1) dans les orifices du boîtier moteur et tournez-les jusqu'à ce qu'ils s'enclenchent.

Veuillez noter que le fouet avec un anneau autour de son arbre et le crochet pétrin avec deux paires d' « oreilles » (c) doivent être insérés dans l'orifice du boîtier moteur droit quand vous regardez le batteur de face.

Plongez complètement les fouets ou crochets pétrin dans le bol contenant les aliments.

Tenez le batteur par la poignée.

Allumez le batteur en tournant le sélecteur de vitesse (5) sur une position de 1 à 5. Plus le chiffre est élevé et plus le batteur tourne rapidement.

N'obstruez pas les orifices d'aération (3) du batteur avec votre main.

Éteignez le batteur en tournant le sélecteur de vitesse (5) sur la position 0. Ne sortez pas les fouets ou les crochets pétrin du bol avant qu'ils ne se soient complètement arrêtés.

Appuyez sur le bouton de déblocage (4) pour libérer les fouets ou crochets pétrin et retirez-les des orifices du boîtier moteur.

Nettoyage et entretien

Retirez les fouets ou crochets pétrin et lavez-les à l'eau savonneuse chaude directement après leur utilisation.

Séchez-les complètement avant de les ranger.

Essuyez l'élément moteur avec un chiffon bien essoré. Ne l'exposez pas à l'eau, à l'humidité ou aux éclaboussures.

N'utilisez jamais de détergents agressifs ou abrasifs au risque d'abimer la surface du batteur.

Centre de service

Remarque : veuillez toujours mentionner le numéro de modèle du produit en cas de demandes.

Le numéro de modèle est indiqué sur la première page de ce manuel et sur la plaque signalétique du produit.

Pour :

- Réclamations
- Pièces de rechange
- Retours
- Questions de garantie
- www.schou.com

Informations relatives à l'environnement



Les équipements électriques et électroniques (EEE) contiennent des matériaux, pièces et substances pouvant être dangereux et nocifs pour la santé et l'environnement si les déchets d'équipements électriques et électroniques (DEEE) ne sont pas éliminés correctement. Les produits marqués du pictogramme de la poubelle sur roues barrée d'une croix sont des équipements électriques et électroniques. Ce pictogramme indique que les déchets des équipements électriques et électroniques ne doivent pas être éliminés avec les ordures ménagères non triées et qu'ils doivent être ramassés séparément.



Fabriqué en R.P.C.

Fabricant :
Schou Company A/S
Nordager 31
DK-6000 Kolding

Tous droits réservés. Le contenu du présent manuel ne doit en aucun cas être reproduit intégralement ou partiellement, sous forme électronique ou mécanique (par exemple par photocopie ou numérisation), traduit ou sauvegardé dans un système stockage et de récupération d'informations sans l'accord écrit de Schou Company A/S.