

FR-Mode d'emploi ENCEINTE SANS FIL HT0042

Afin de garantir une installation et une utilisation sûres et adéquates, ainsi qu'un bon fonctionnement du produit, suivez toujours attentivement ces instructions et conservez-les pour un usage ultérieur.

Présentation du produit :

Ce kit contient :

- 1 enceinte sans fil
- 1 câble de charge USB-C
- 1 câble audio jack 3.5 mm

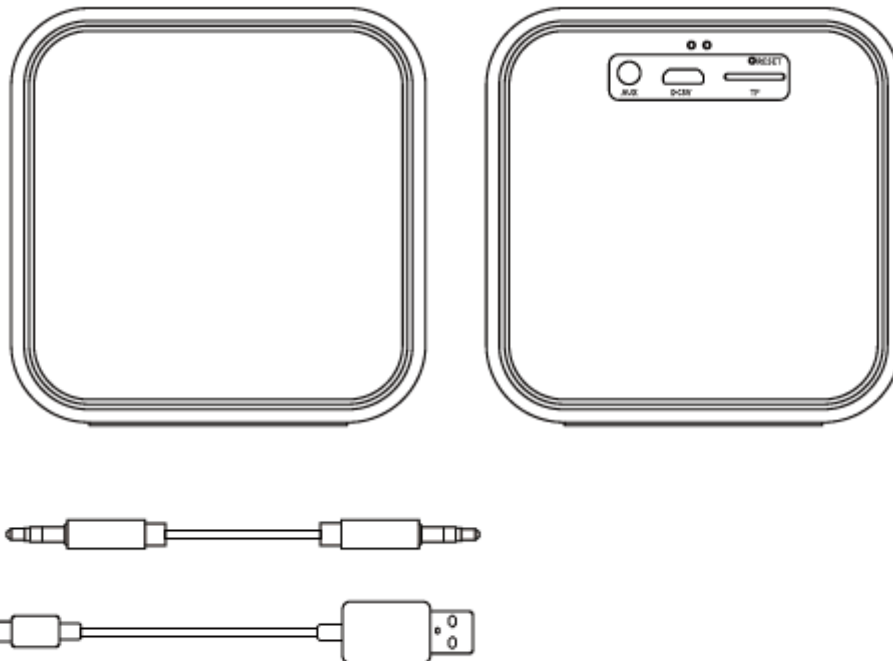

Caractéristiques techniques :

- Dimensions : 81 x 81 x 34 mm
- Entrée : 5.0 V $\overline{\text{DC}}$ 0.3 A
- Batterie lithium : 3,7 V - 500 mAh
- Impédance : 4 Ω
- Fréquence : 2402 - 2480 MHz
- Sensibilité : 80 dB
- Puissance audio : 3 W
- Puissance de radiofréquence maximale : -3.78 dBm
- Portée sans fil : 10 m
- Temps de charge : 2 H
- Autonomie : 6 H
- Utilisation en intérieur uniquement
- Câble de charge USB Type-C inclus
- Longueur de câble : 0.80 m
- Prise jack 3.5 mm
- Lecteur de carte micro SD

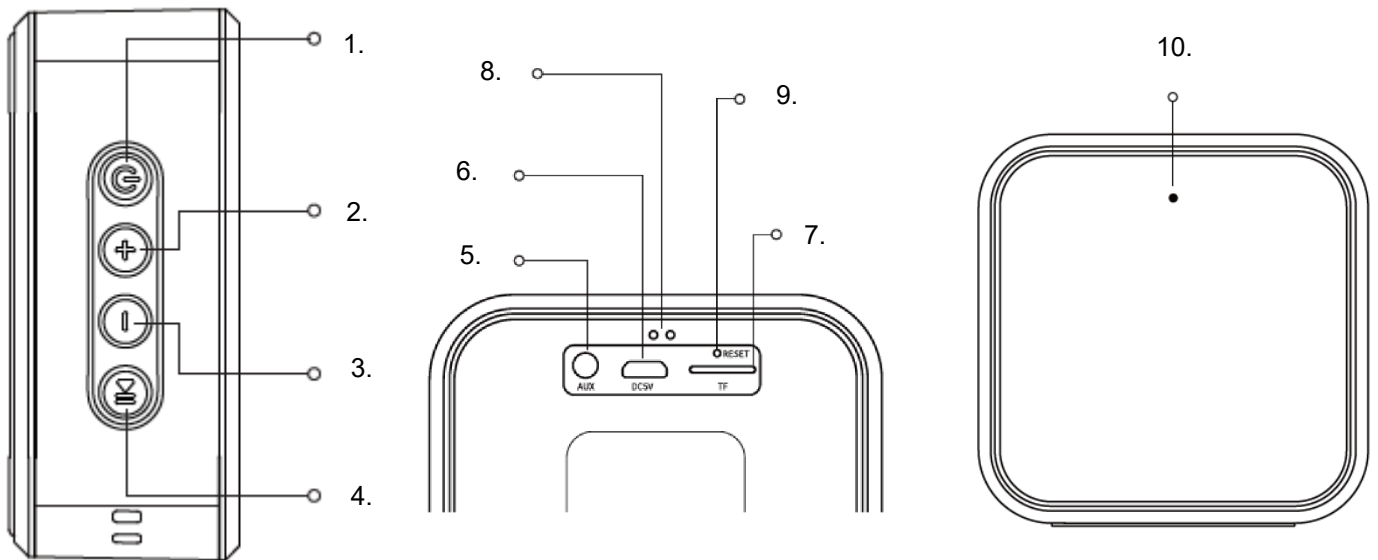

- | | |
|--|--|
| <ul style="list-style-type: none"> 7. Appui long : ON / OFF 8. Appui court : Piste suivante // Appui long : Son + 9. Appui court : Piste précédente // Appui long : Son - 10. Appui court : Lecture / Pause // Kit mains libres
Appui long : Rejet d'appel | <ul style="list-style-type: none"> 1. Prise jack 3.5 mm 2. Port de charge USB Type-C 3. Lecteur micro SD 4. Indicateur LED + microphone 5. Remise à zéro des paramètres 6. Indicateur de connexion |
|--|--|

Mise en fonctionnement :

1) Charge

- Insérer le câble de charge USB-C fourni dans le port de charge de votre enceinte.
- Insérer la fiche USB standard du câble de charge USB dans le port USB d'un ordinateur ou d'un adaptateur de charge approprié.
- Lors de la charge du produit, le voyant indicateur de charge du port USB-C s'allume en rouge. Celui-ci s'éteint lorsque l'enceinte est complètement chargée.

L'autonomie du produit est d'environ 6h mais celle-ci dépend du type de musique et du volume sonore utilisé.

2) Mise en marche et appairage de l'appareil

Allumer l'enceinte en faisant un appui long sur le bouton ON/OFF (1).

En position « ON ». L'enceinte passe en mode Bluetooth et est prête à être connectée. Activer la fonction Bluetooth de votre smartphone, puis rechercher l'appareil Bluetooth nommé « HT0042 ». Connecter l'appareil. Il est maintenant possible d'écouter de la musique sur l'enceinte. Votre smartphone doit rester dans un rayon de 10 m par rapport à l'enceinte Bluetooth.

Éteindre l'enceinte lorsqu'elle n'est pas utilisée. Pour cela, appuyer une nouvelle fois sur le bouton ON/OFF (1) afin de mettre l'enceinte en position « OFF ».

Vous pouvez insérer une carte micro SD dans l'emplacement (7) pour lire directement des fichiers mp3.

3) Fonctionnement

Caractéristiques principales de l'enceinte.

Vous pouvez régler les paramètres de volume et de lecture sur votre téléphone.

Vous pouvez également utiliser le pavé de contrôle situé sur la partie supérieure de l'enceinte (voir schémas ci-dessus).

Précautions d'emploi :

Ne pas laisser les enfants utiliser l'appareil sans la surveillance d'un adulte.

Ne pas exposer l'appareil à une chaleur excessive, à des flammes ou à un feu.

Veillez ne pas ouvrir, modifier ou démonter ce produit. Le démontage peut provoquer un risque électrique ou d'incendie. En cas de dysfonctionnement, confiez ce produit à un spécialiste. Ne soumettez pas ce produit à des sources d'inflammation ou de chaleur importante. Ne le jetez pas au feu.

Débrancher l'appareil lorsqu'il n'est pas utilisé pendant de longues périodes ou pendant des orages.

L'appareil est équipé d'une batterie lithium intégrée. La batterie ne peut pas être remplacée. Ne pas retirer la batterie de l'appareil.

Ne pas jeter au feu ni exposer à une chaleur excessive.

Ne pas écraser, percer, incinérer ou court-circuiter les contacts externes.

Nettoyage et entretien :

Nettoyez ce produit à l'aide d'un chiffon doux et sec.

N'utilisez pas de détergent au risque d'endommager ce produit.



Ce produit est un déchet d'équipement électrique et électronique dangereux pour l'environnement et la santé humaine. Il ne doit pas être mis au rebut avec vos déchets ménagers. Informez-vous auprès des instances locales sur le système de recyclage mis en place.



Les piles et accumulateurs font l'objet d'une collecte séparée.



Conforme aux exigences fixées par la réglementation communautaire.



Matériel de classe III



Utilisation intérieure uniquement



Courant continu

Edité par

Groupe CMP
157, avenue Charles Floquet – Bât.
4C/4D 93150 Le Blanc-Mesnil –
France www.cmp-paris.com

Fabriqué en Chine



Points de collecte sur www.quefairedemesdechets.fr
Privilégiez la réparation ou le don de votre appareil !

ENG- Instructions for use WIRELESS SPEAKER HT0042

In order to ensure safe and adequate installation and use, as well as correct functioning of the product, be sure to follow these instructions carefully and keep them for future use.

Product presentation:

This kit contains:

- 1 Wireless speaker
- 1 USB-C charging cable
- 1 3.5 mm audio jack cable.

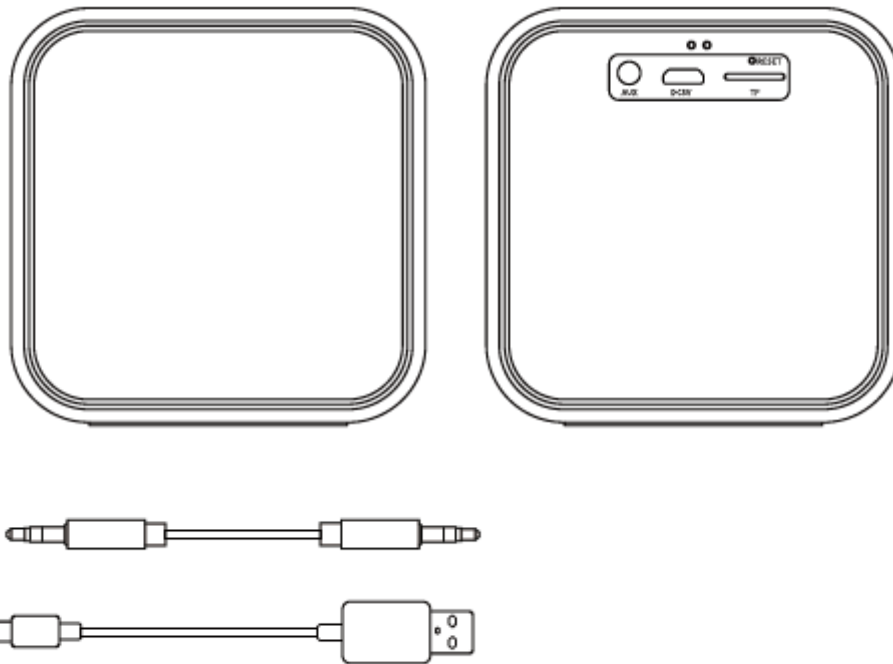

Technical details:

- Dimensions: 81 x 81 x 34 mm
- Input: 5.0 V 0.3 A
- Lithium battery: 3.7 V- 500 mAh
- Impedance: 4 Ω
- Frequency: 2402 - 2480 MHz
- Sensitivity: 80 dB
- Audio power: 3 W
- Maximum radio-frequency power: -3.78 dBm
- Wireless range: 10 m
- Charging time: 2 hrs
- Battery life: 6 hrs
- For indoor use only
- USB Type-C charging cable included
- Cable length: 0.80 m
- Jack plug 3.5 mm
- Micro SD card reader

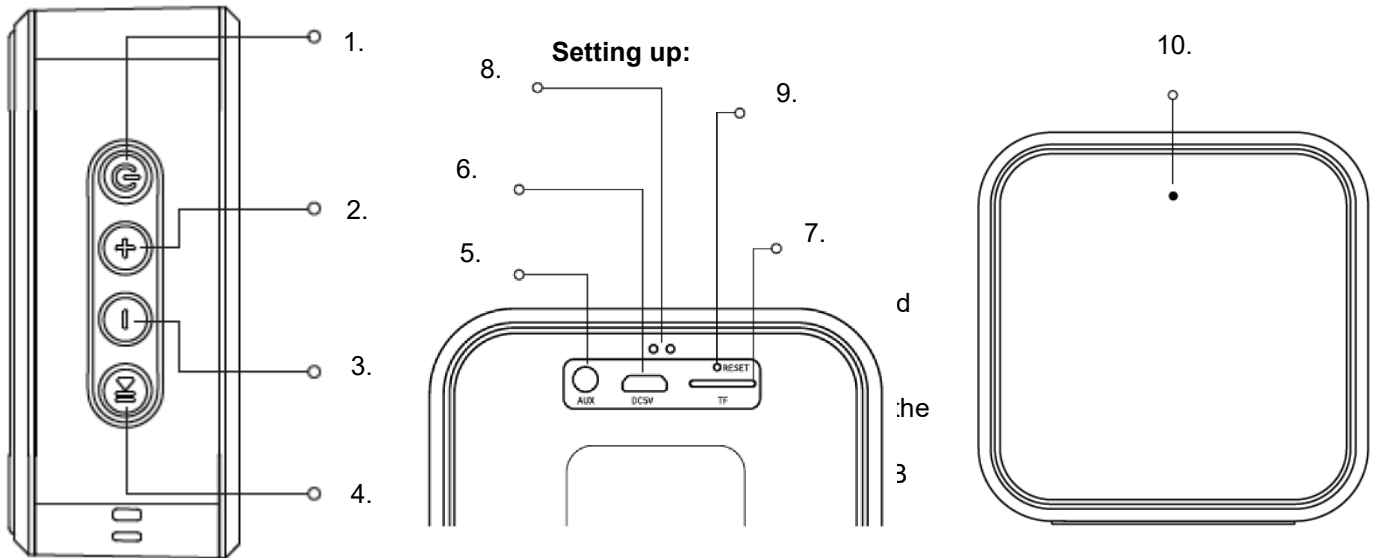

- | | |
|---|--|
| <ul style="list-style-type: none"> 7. Hold down: ON / OFF 8. Quick press: Next track // Hold down: Volume + 9. Quick press: Previous track // Hold down: Volume - 10. Quick press: Play / Pause // Hands free kit
Hold down: Decline call | <ul style="list-style-type: none"> 1. Jack plug 3.5 mm 2. USB Type-C charging port 3. Micro SD card reader 4. LED indicator + microphone 5. Reset parameters 6. Connection indicator |
|---|--|

- appropriate charging adapter.
- While the product is charging, the light-up charging indicator on the USB-C port lights up red. This light goes out when the speaker is completely charged.

The battery life of the product is approx. 6 hrs but this will depend on the type of music input and volume used.

2) Starting up and pairing the device

Switch the speaker on by holding down the ON/OFF button (1). In the "ON" position. The speaker changes to Bluetooth mode and is ready to be connected. Activate the Bluetooth function on your smart phone, then search for the Bluetooth device named "HT0042". Connect the device. It is now possible to listen to music on the speaker. Your smart phone should remain within approx. 10 m of the Bluetooth speaker. Switch off the speaker when not in use. To do this, press the ON/OFF button (1) again, so as to put the speaker into the "OFF" position. You can insert a micro SD card in the opening (7) to play mp3 files directly.

3) Operation

Main details about the speaker,

You can adjust the volume and play parameters from your phone. You can also use the control keypad located on the upper part of the speaker (see diagrams above).

Warnings for use:

- Do not let children use the device without adult supervision.
- Do not expose the device to excessive heat, flames or fire.
- Take care not to open, modify or take apart the product. Taking the product apart may cause an electrical or fire risk. In the event of product malfunction, consult a specialist technician. Do not allow this product to be in contact with combustible materials or high levels of heat. Do not dispose of in fire or flames.
- Unplug the device when it is not in use for long periods or during storms.

The device is equipped with an integral lithium battery. The battery cannot be replaced. Do not remove the battery from the device.

Do not dispose of in fire or flames, or expose to excessive heat.

Do not crush, pierce, burn or short-circuit the external contacts.

Cleaning and care:

Clean this product with a soft dry cloth.

Do not use detergent as this risks damaging the product.



This product constitutes electrical and electronic equipment waste, which is harmful to the environment and to human health. It must not be disposed of with your household rubbish. Find out from your local authorities about the availability of recycling.



Batteries and rechargeable batteries are collected separately.



Complies with requirements stated by the community regulator.



Class III equipment



For indoor use only

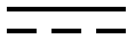

Direct current (DC)

Published by

Groupe CMP
157, avenue Charles Floquet – Bât.
4C/4D 93150 Le Blanc-Mesnil –
France www.cmp-paris.com

Made in China



ES-Instrucciones de uso ALTAVOZ INALÁMBRICO HT0042

Con el fin de garantizar una instalación y un uso seguros y adecuados, así como el correcto funcionamiento del producto, siga siempre atentamente estas instrucciones y consérvelas para poder consultarlas en el futuro.

Presentación del producto

El kit incluye:

- 1 altavoz inalámbrico
- 1 cable de carga USB-C
- 1 cable de audio jack de 3,5 mm

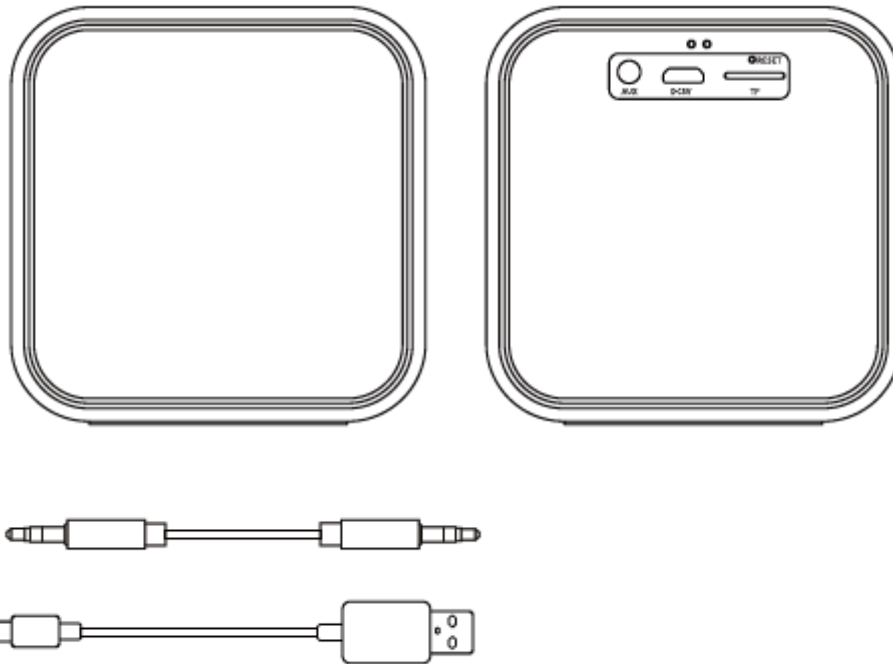

Características técnicas

- Dimensiones: 81 x 81 x 34 mm
- Entrada: 5,0 V 0,3 A
- Batería de litio: 3,7 V - 500 mAh
- Impedancia: 4 Ω
- Frecuencia: 2402-2480 MHz
- Sensibilidad: 80 dB
- Potencia de sonido: 3 W
- Potencia de radiofrecuencia máxima: -3,78 dBm
- Alcance: 10 m
- Tiempo de carga: 2 h
- Autonomía: 6 h
- Apto para ser usado únicamente en interior
- Cable de carga USB Tipo C incluido
- Longitud del cable: 0,80 m
- Toma jack de 3,5 mm
- Lector de tarjetas micro SD

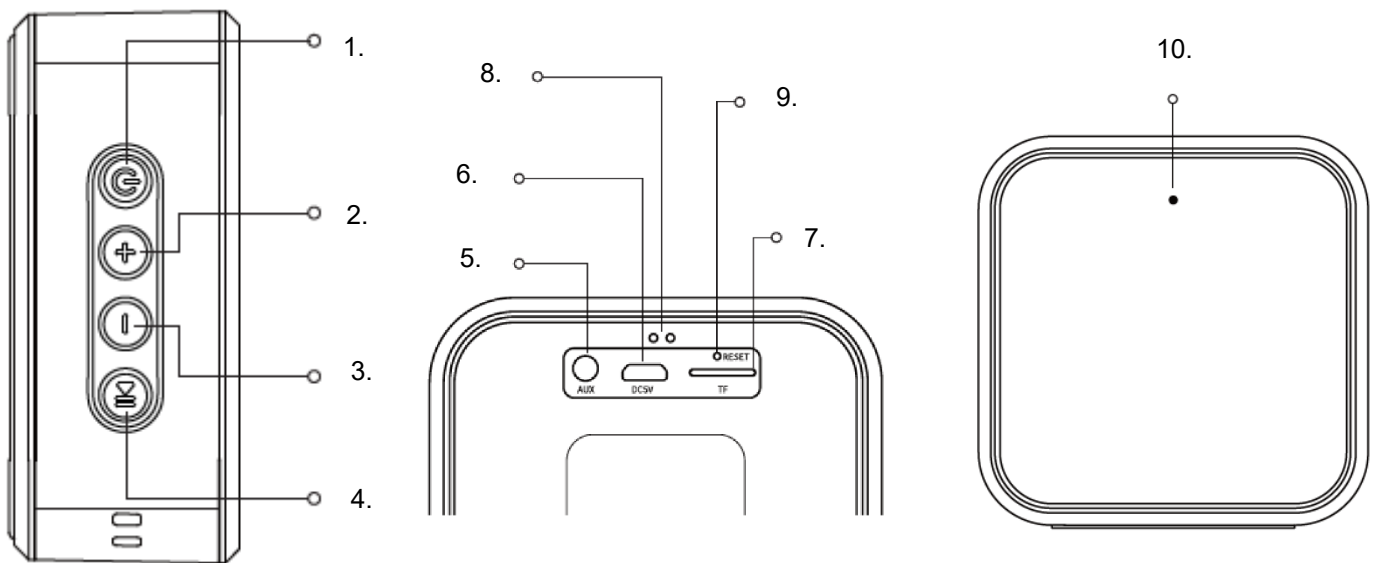

- 7. Pulsación prolongada: ON/OFF
- 8. Pulsación breve: Pista siguiente // Pulsación prolongada: Sonido +
- 9. Pulsación breve: Pista anterior // Pulsación prolongada: Sonido -
- 10. Pulsación breve: Reproducción/pausa // Manos libres

- 1. Toma jack de 3,5 mm
- 2. Puerto de carga USB Tipo C
- 3. Lector de tarjeta micro SD
- 4. Indicador LED + micrófono
- 5. Restablecimiento de los parámetros
- 6. Indicador de conexión

Puesta en funcionamiento

1) Carga

- 2) Inserte el cable de carga USB-C suministrado en el puerto de carga del auricular.
- 3) Conecte la clavija USB estándar del cable de carga en el puerto USB de un ordenador o de un adaptador de carga adecuado.
- 4) Durante la carga del producto, el indicador de carga del puerto micro USB permanece encendido en color rojo. Se apaga cuando el altavoz está completamente cargado.

La autonomía del producto es de unas 6 h, pero depende del tipo de música y del volumen sonoro utilizados.

2) Puesta en marcha y emparejamiento del aparato

Encienda el altavoz pulsando prolongadamente el botón ON/OFF (1).

En posición «ON». El altavoz pasa al modo Bluetooth y está listo para conectarse. Active la función Bluetooth de su smartphone y busque el aparato Bluetooth denominado «HT0042». Conecte el aparato. Ya puede escuchar música a través del altavoz. Su smartphone debe permanecer en un radio de 10 m respecto al altavoz Bluetooth.

Apague el altavoz cuando no vaya a utilizarlo. Para ello, pulse de nuevo el botón ON/OFF (1).

Puede insertar una tarjeta micro SD en la ranura (7) para reproducir directamente archivos mp3.

3) Funcionamiento

Características principales del altavoz.

Puede ajustar el volumen y controlar la reproducción a través del teléfono.

También puede utilizar los botones de control situados en la parte superior del altavoz (consulte los esquemas anteriores).

Precauciones de uso

No permita que ningún niño use el aparato sin la vigilancia de un adulto.

No exponga el aparato a una fuente de calor excesivo, a llamas o a un fuego.

No abra, modifique ni desmonte el producto. Su desmontaje puede provocar un riesgo eléctrico o de incendio. En caso de mal funcionamiento, lleve este producto a un especialista. Mantenga el producto alejado de fuentes de inflamación o de calor significativo. No lo arroje al fuego.

Desconecte el aparato cuando no lo vaya a utilizar durante un largo período y cuando haya tormentas. El aparato tiene una batería de litio integrada. La batería no debe ser sustituida. No retire la batería del aparato. No arroje la batería al fuego ni la exponga a un calor excesivo. No aplaste, perforo ni incinere la batería. No ponga en cortocircuito sus contactos externos.

Limpeza y mantenimiento

Limpe el producto con un paño suave y seco.

No utilice detergente; el producto podría dañarse.



Este producto es un residuo de equipo eléctrico/electrónico peligroso para el medio ambiente y la salud humana. No debe tirarse a la basura junto con los residuos domésticos. Infórmese ante los organismos locales acerca del sistema de reciclaje existente en su localidad.



Las pilas/pilas recargables deben llevarse a un punto de recogida selectiva para su eliminación.



Este producto cumple las exigencias fijadas por la normativa comunitaria.



Material de clase III



Apto para ser usado únicamente en interior



Corriente continua

Editado por

Groupe CMP
157, avenue Charles Floquet – Bât.
4C/4D 93150 Le Blanc-Mesnil –
France www.cmp-paris.com

Fabricado en China



FR
Cet appareil,
ses accessoires,
piles et cordons
se recyclent

À DÉPOSER
EN MAGASIN



À DÉPOSER
EN DÉCHÈTERIE



Points de collecte sur www.quefairedemesdechets.fr
Privilégiez la réparation ou le don de votre appareil !

DE-Bedienungsanleitung KABELLOSER LAUTSPRECHER HT0042

Um eine sichere und ordnungsgemäße Installation und Verwendung sowie einen ordnungsgemäßen Betrieb des Produkts zu gewährleisten, befolgen Sie diese Anweisungen stets sorgfältig und bewahren Sie sie zur späteren Einsichtnahme auf.

Produktpräsentation:

Dieses Set enthält:

- 1 kabellosen Lautsprecher
- 1 USB-C-Ladekabel
- 1 Audio-Klinkenkabel 3,5 mm

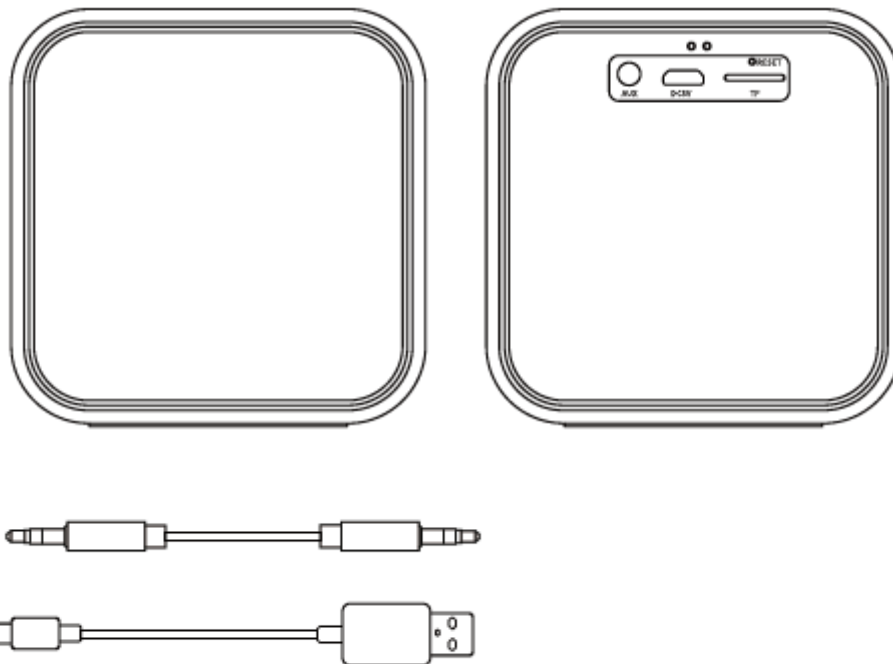

Technische Merkmale:

- Abmessungen: 81 x 81 x 34 mm
- Eingang: 5,0 V 0,3 A
- Lithium-Akku: 3,7 V, 500 mAh
- Impedanz: 4 Ω
- Frequenz: 2402 - 2480 MHz
- Empfindlichkeit: 80 dB
- Audioleistung: 3 W
- Maximale Radiofrequenzleistung: -3.78 dBm
- Funkreichweite: 10 m
- Ladezeit: 2 h
- Betriebsdauer: 6 h
- Nur für den Innengebrauch
- USB-Ladekabel, Typ C im Lieferumfang
- Kabellänge: 0.80 m
- Klinkenbuchse 3,5 mm
- Micro-SD-Kartenleser

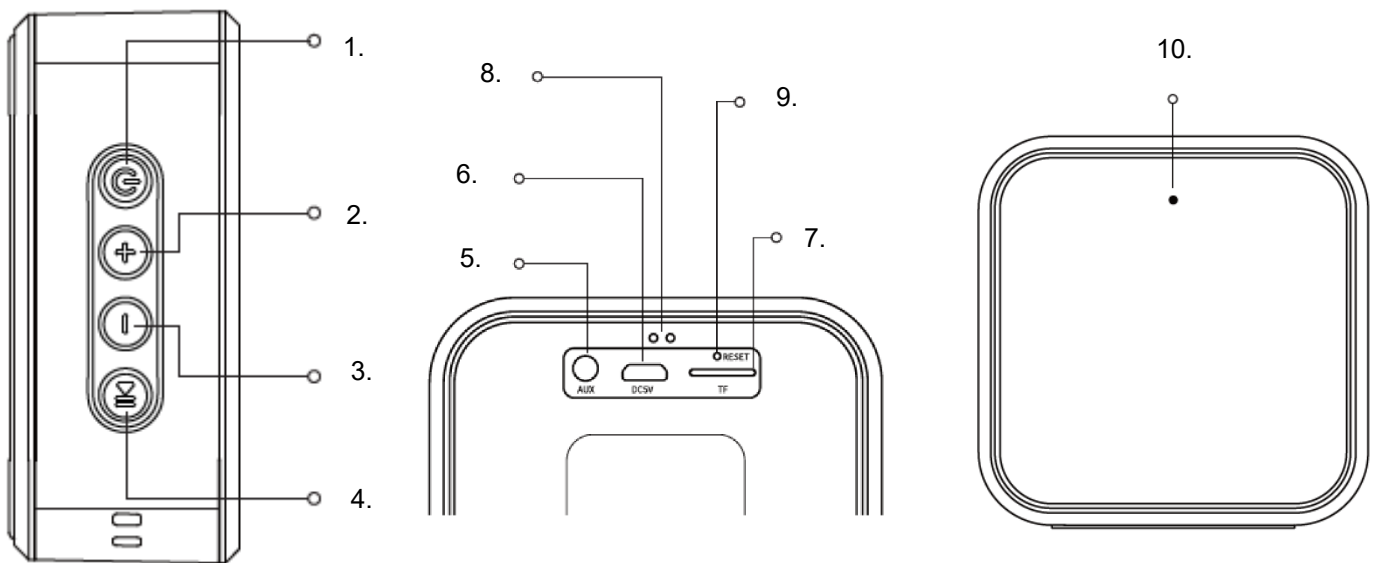

- 7. Langes Drücken: ON / OFF
- 8. Kurzes Drücken: Nächster Titel // Langes Drücken: Ton +
- 9. Kurzes Drücken: Vorheriger Titel // Langes Drücken: Ton -
- 10. Kurzes Drücken: Wiedergabe/Pause // Freisprecheinrichtung
Langes Drücken: Anruf abweisen

- 1. Klinkenbuchse 3,5 mm
- 2. Ladeanschluss USB, Typ C
- 3. Micro-SD-Kartenleser
- 4. LED-Betriebsanzeige + Mikrophon
- 5. Zurücksetzen der Parameter
- 6. Verbindungsanzeige

2402-2480 MHz **Inbetriebnahme:**

1) Aufladen

- Stecken Sie das USB-C-Ladekabel in den Ladeanschluss Ihres Lautsprechers.
- Stecken Sie den Standard-USB-Stecker des USB-Ladekabels in den USB-Anschluss eines Computers oder eines geeigneten Ladeadapters.
- Beim Aufladen des Produkts leuchtet die Ladekontrollleuchte des Micro-USB-Anschlusses rot. Sie erlischt, wenn das Produkt vollständig aufgeladen ist.

Die Betriebsdauer des Produkts beträgt rund 6 Stunden, aber dies hängt von der verwendeten Musikart und Lautstärke ab.

2) Gerät einschalten und koppeln

Schalten Sie den Lautsprecher durch langes Drücken der ON/OFF-Taste (1) ein. In der Position „ON“. Der Lautsprecher wechselt in den Bluetooth-Modus und ist verbindungsbereit. Aktivieren Sie die Bluetooth-Funktion Ihres Smartphones und suchen Sie dann das Bluetooth-Gerät mit der Bezeichnung „HT0042“. Verbinden Sie das Gerät. Jetzt können Sie Musik über den Lautsprecher hören. Ihr Smartphone muss sich in einem Umkreis von 10 m vom Bluetooth-Lautsprecher befinden. Schalten Sie den Lautsprecher aus, wenn er nicht benutzt wird. Drücken Sie dazu erneut die ON/OFF-Taste (1), um den Lautsprecher in die „OFF“-Position zu bringen. Sie können eine Micro-SD-Karte in den Steckplatz (7) einlegen, um mp3-Dateien direkt abzuspielen.

3) Funktionsweise

Hauptmerkmale des Lautsprechers.

Sie können die Lautstärke- und Wiedergabeeinstellungen direkt über Ihr Telefon anpassen. Sie können auch den Regler auf der Oberseite des Lautsprechers verwenden (siehe Abbildungen oben).

Vorsichtsmaßnahmen für die Verwendung:

Lassen Sie Kinder das Gerät nicht ohne Aufsicht eines Erwachsenen verwenden.

Setzen Sie das Gerät keiner übermäßigen Hitze, Flammen oder Feuer aus.

Öffnen, modifizieren und demontieren Sie dieses Produkt nicht. Die Demontage kann eine elektrische Gefährdung oder einen Brand verursachen. Im Falle einer Fehlfunktion vertrauen Sie dieses Produkt einem Fachmann an. Setzen Sie das Produkt keinen Zündquellen oder starker Hitze aus. Werfen Sie es nicht ins Feuer.

Trennen Sie das Gerät von der Stromversorgung, wenn es längere Zeit nicht verwendet wird oder während eines Gewitters.

Das Gerät ist mit einem integrierten Lithium-Akku ausgestattet. Der Akku darf nicht ersetzt werden. Entfernen Sie den Akku nicht aus dem Gerät.

Nicht verbrennen oder übermäßiger Hitze aussetzen.

Externe Kontakte nicht quetschen, durchstechen, verbrennen oder kurzschließen.

Reinigung und Wartung:

Reinigen Sie das Produkt mit einem weichen und trockenen Tuch.

Benutzen Sie keine Reinigungsmittel, diese könnten das Produkt beschädigen.



Bei diesem Produkt handelt es sich um Abfall aus Elektro- und Elektronikgeräten, der für die Umwelt und die menschliche Gesundheit gefährlich ist. Es darf nicht mit Ihrem Hausmüll entsorgt werden. Informieren Sie sich bei Ihren lokalen Behörden über das eingerichtete Recyclingsystem.



Batterien und Akkumulatoren werden getrennt gesammelt.



Entspricht den Anforderungen der Gemeinschaftsvorschriften.



Gerät der Schutzklasse III



Nur für den Innengebrauch



Gleichstrom

Herausgegeben von

Groupe CMP
157, avenue Charles Floquet – Bât.
4C/4D 93150 Le Blanc-Mesnil –
France www.cmp-paris.com

Hergestellt in China



Points de collecte sur www.quefairedemesdechets.fr
Privilégiez la réparation ou le don de votre appareil !

Istruzioni per l'uso IT CASSA ACUSTICA SENZA FILI HT0042

Per garantire il montaggio e l'uso sicuro e appropriato, nonché il funzionamento corretto del prodotto, si raccomanda di seguire sempre attentamente le presenti istruzioni e di conservarle per un impiego futuro.

Presentazione del prodotto

il kit contiene:

- 1 cassa acustica senza fili
- 1 cavo di ricarica USB-C
- 1 cavo con doppio jack da 3.5 mm

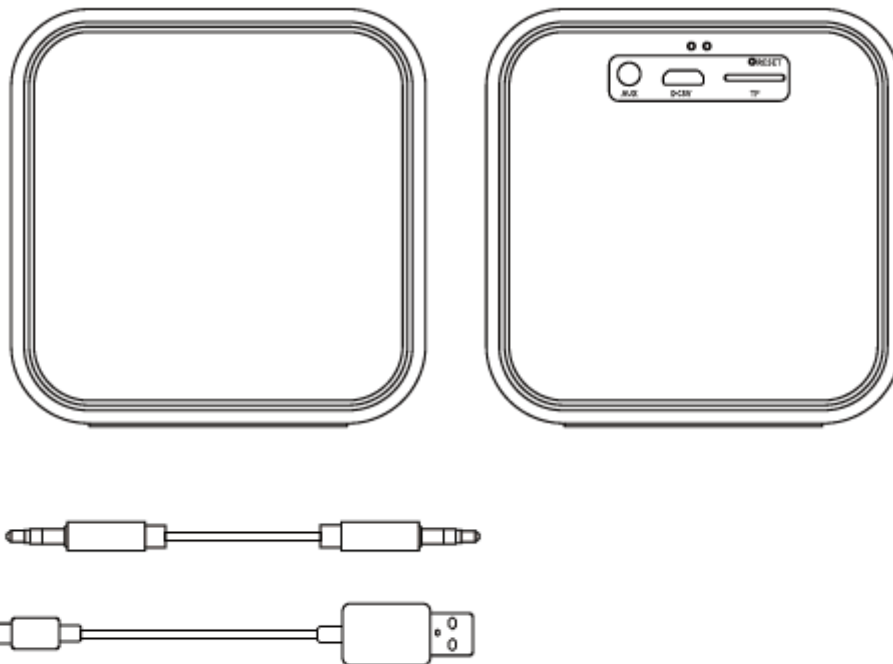

Caratteristiche tecniche:

- Dimensioni: 81 x 81 x 34 mm
- Ingresso: 5.0 V $\overline{\text{DC}}$ 0.3 A
- Batteria al litio: 3,7 V - 500 mAh
- Impedenza: 4 Ω
- Frequenza: 2402 - 2480 MHz
- Sensibilità: 80 dB
- Potenza audio: 3 W
- Potenza di radiofrequenza massima: -3.78 dBm
- Portata senza fili: 10 m
- Tempo di ricarica: 2 h
- Autonomia: 6 h
- Utilizzare esclusivamente all'interno
- Cavo di ricarica USB-C incluso
- Lunghezza del cavo: 0.80 m
- Presa jack 3,5 mm
- Lettore di scheda micro SD

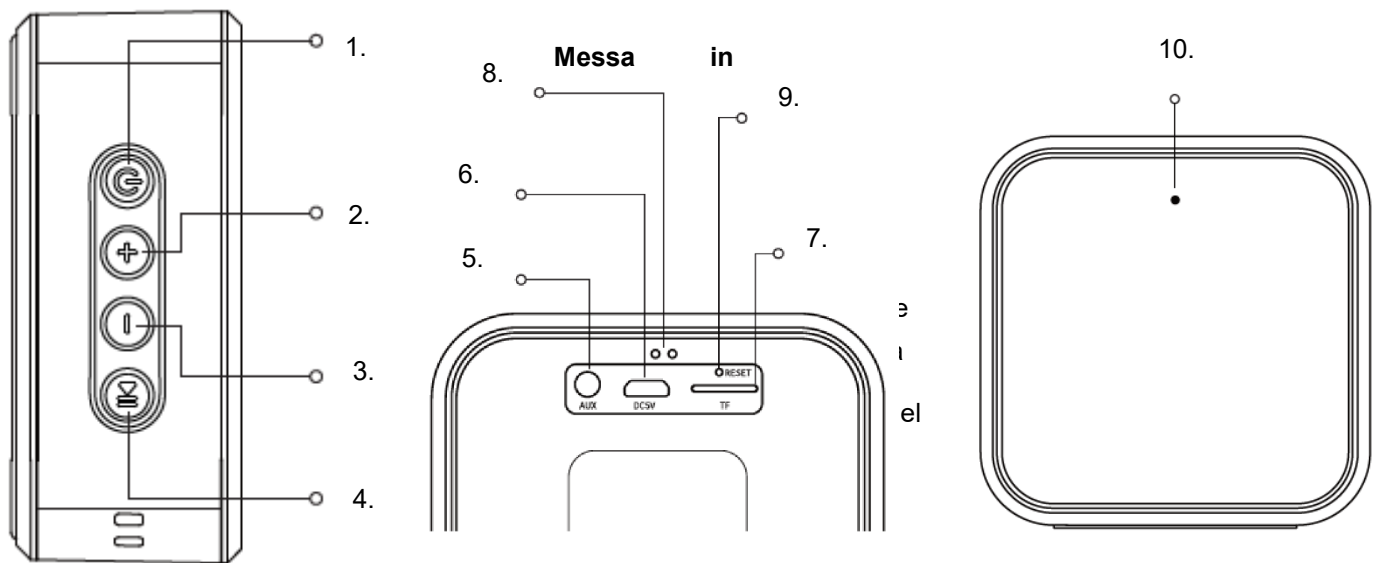

- | | |
|--|---|
| <p>7. Pressione prolungata: ON/OFF</p> <p>8. Pressione breve: Brano successivo // Pressione prolungata: Suono</p> <p>9. Pressione breve: Brano precedente // Pressione prolungata: Suono</p> <p>10. Pressione breve: Riproduzione / Pausa // Kit vivavoce
Pressione prolungata: Rifiutare una chiamata</p> | <p>1. Presa jack 3,5 mm</p> <p>2. Porta di ricarica USB tipo-C</p> <p>3. Lettore micro SD</p> <p>4. Indicatore LED + microfono</p> <p>5. Reset dei parametri</p> <p>6. Indicatore di collegamento</p> |
|--|---|

adattatore di ricarica adatto.

- In fase di ricarica del prodotto la spia della porta USB-C che indica la ricarica diventa rossa. Questa si spegnerà quando la cassa acustica è completamente carica.

L'autonomia del prodotto è di circa 6h, tuttavia la stessa dipende dal tipo di musica che si ascolta e dal volume utilizzato.

2) Messa in funzione e abbinamento del dispositivo

Accendere la cassa premendo a lungo il tasto ON/ OFF (1).

In posizione «ON». La cassa passa in modalità Bluetooth ed è pronta per essere collegata. Attivare la funzione Bluetooth dello smartphone poi ricercare il dispositivo Bluetooth chiamato «HT0042». Collegare il dispositivo. Adesso è possibile ascoltare la musica sulla cassa. Lo smartphone deve restare in un raggio di 10 m rispetto alla cassa Bluetooth.

Spegnere la cassa in caso di inutilizzo. A tale scopo premere nuovamente il tasto ON/OFF (1) per mettere la cassa in posizione «OFF».

È possibile inserire una scheda micro SD nell'apposito alloggiamento (7) per leggere direttamente file mp3.

3) Funzionamento

Caratteristiche principali della cassa.

Regolare i parametri del volume e di lettura sul telefono.

Si può anche utilizzare la tastiera di controllo collocata sulla parte superiore della cassa (si veda schema sopra).

Precauzioni d'impiego

Non lasciare che i bambini utilizzino il dispositivo senza la supervisione di un adulto.

Non esporre il dispositivo a un calore eccessivo, a fiamme o al fuoco.

Si prega di non aprire, modificare o smontare il dispositivo. Lo smontaggio può causare scosse elettriche o incendi. In caso di malfunzionamento rivolgersi a un tecnico. Non utilizzare il dispositivo in presenza di materiali infiammabili o di eccessive fonti di calore. Non gettarlo nel fuoco. Scollegare il dispositivo in caso di inutilizzo per lunghi periodi o durante i temporali.

Il dispositivo è dotato di una batteria al litio integrata. La batteria non può essere sostituita. Non estrarre la batteria dal dispositivo.

Non gettare nel fuoco o esporre a un calore eccessivo.

Non schiacciare, forare, incenerire o mettere in cortocircuito i contatti esterni.

Pulizia e manutenzione

Pulire il dispositivo con un panno morbido e asciutto.

Non utilizzare detergenti che potrebbero danneggiare il dispositivo.



Questo prodotto è un rifiuto di apparecchiature elettriche ed elettroniche pericoloso per l'ambiente e la salute umana. Non deve essere eliminato insieme ai rifiuti domestici. Informarsi presso gli enti locali sul sistema di riciclaggio adottato.



Le batterie e gli accumulatori sono oggetto di una raccolta differenziata.



Conforme ai requisiti stabiliti dalla normativa comunitaria.



Materiale di classe III



Utilizzare esclusivamente all'interno.



Corrente continua

Prodotto da

Groupe CMP
157, avenue Charles Floquet – Bât.
4C/4D 93150 Le Blanc-Mesnil –
France www.cmp-paris.com

Fabbricato in Cina



FR
Cet appareil,
ses accessoires,
piles et cordons
se recyclent

À DÉPOSER
EN MAGASIN



À DÉPOSER
EN DÉCHÈTERIE



Points de collecte sur www.quefairedemesdechets.fr
Privilégiez la réparation ou le don de votre appareil !

NL - Gebruiksaanwijzing DRAADLOZE LUIDSPREKER HT0042

Om ervoor te zorgen dat de montage en het gebruik veilig en adequaat verlopen, raden wij u aan deze instructies altijd zorgvuldig door te nemen en ze voor later gebruik te bewaren.

Het product:

Deze set bevat:

- 1 draadloze luidspreker
- 1 usb-C-laadkabel
- 1 Jack audiokabel 3,5 mm inbegrepen

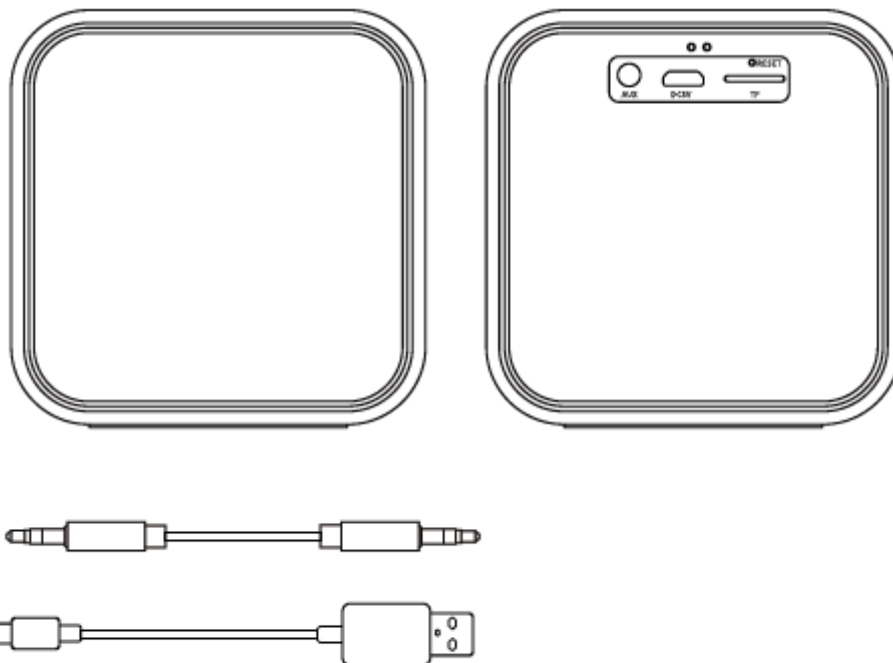

Technische eigenschappen:

- Afmetingen: 81 x 81 x 34 mm
- Ingang: 5,0 V $\overline{\text{DC}}$ 0,3 A
- Lithiumbatterij: 3,7 V - 500 mAh
- Impedantie: 4 Ω
- Frequentie: 2402 - 2480 MHz
- Gevoeligheid: 80 dB
- Audiovermogen: 3 W
- Maximaal radiofrequentievermogen: -3,78 dBm
- Draadloos bereik: 10 m
- Opladtid: 2 uur
- Gebruiksduur: 6 uur
- Alleen voor gebruik binnenshuis
- USB type-C kabel inbegrepen
- Lengte van de kabel: 0,80 m
- Jack-stekker 3,5 mm
- Micro-SD kaartlezer

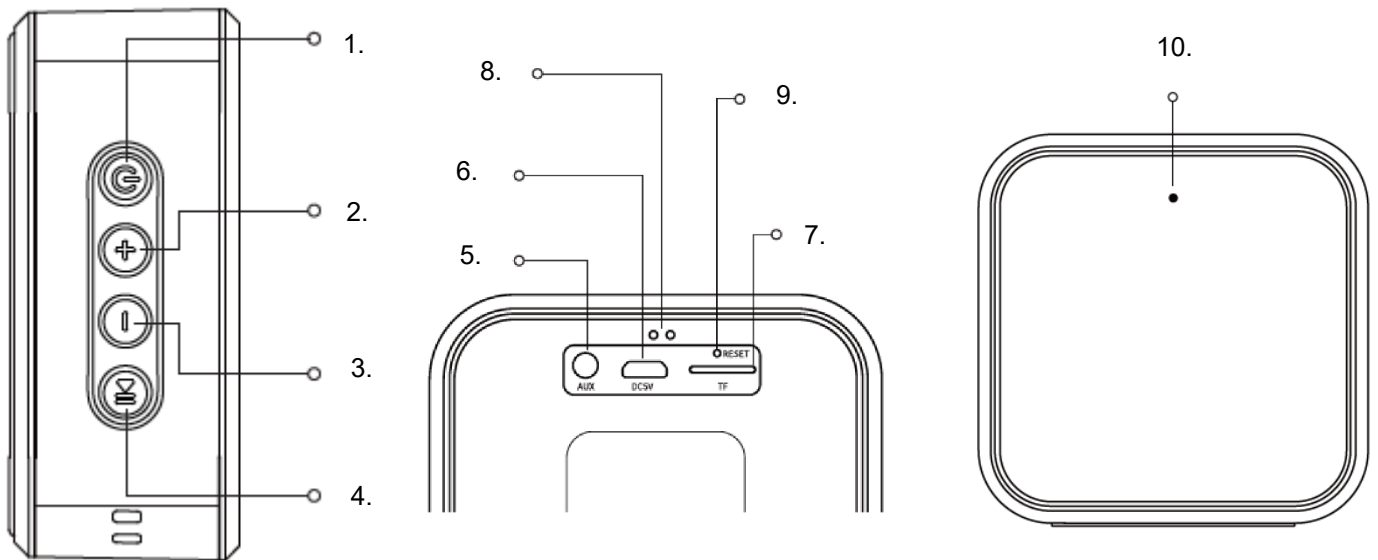

- | | |
|--|--|
| <p>7. Lang indrukken: ON/OFF</p> <p>8. Kort indrukken: Volgend nummer//Lang indrukken: Geluid +</p> <p>9. Kort indrukken: Vorig nummer//Lang indrukken: Geluid -</p> <p>10. Kort indrukken: Afspelen/Pauzeren//Handsfree set
Lang indrukken: Oproep afwijzen</p> | <p>1. Jack-stekker 3,5 mm</p> <p>2. USB type-C oplaadpoort</p> <p>3. Micro-SD lezer</p> <p>4. LED-indicator + microfoon</p> <p>5. Instellingen opnieuw instellen</p> <p>6. Verbindingsaanduiding</p> |
|--|--|

In gebruik nemen:

1) Opladen

- Steek de meegeleverde usb-C-laadkabel in de oplaadpoort van de luidspreker.
- Steek de standaard usb-plug van de usb-laadkabel in de usb-poort van een computer of een geschikte adapter.
- Tijdens het opladen van het product gaat het indicatielampje van de usb-Cpoort rood branden. Deze gaat uit wanneer de luidspreker volledig is opgeladen.

De gebruiksduur van het product is ongeveer 6 uur, afhankelijk van het soort muziek en het gekozen volume.

2) Het apparaat inschakelen en koppelen

Zet de luidspreker aan door de knop ON/OFF (1) lang in te drukken.

In de stand 'ON'. De luidspreker schakelt over op de Bluetooth-modus en kan nu worden verbonden. Schakel de Bluetooth-functie van uw smartphone in en zoek het Bluetooth-apparaat met de naam 'HT0042'. Sluit het apparaat aan. U kunt nu naar muziek luisteren via de luidspreker. Uw smartphone dient zich binnen een straal van 10 m van de Bluetooth-luidspreker te bevinden.

Schakel de luidspreker uit wanneer niet in gebruik. Druk hiervoor nog een keer op de knop ON/OFF (1) zodat de luidspreker in de stand 'OFF' staat.

U kunt een micro SD-kaart in de houder (7) steken om rechtstreeks mp3-bestanden af te spelen.

3) Werking

Algemene eigenschappen van de luidspreker.

U kunt de instellingen voor volume en afspelen beheren via uw telefoon.

U kunt ook de bediening aan de bovenkant van de luidspreker gebruiken (zie bovenstaande overzichten).

Vorzorgsmaatregelen:

Het apparaat niet laten gebruiken door kinderen zonder toezicht van een volwassene.
Het apparaat niet blootstellen aan extreme hitte, vlammen of vuur.
Het product niet openen, wijzigen of demonteren. Demonteren brengt een risico op elektrische schokken of brand met zich mee. Schakel een deskundig technicus in indien het product defect is. Zorg dat het product niet wordt blootgesteld aan ontstekingsbronnen of andere bronnen die veel warmte produceren.
Het apparaat niet in het vuur werpen.
De stekker uit het apparaat halen wanneer deze gedurende lange periode niet wordt gebruikt of tijdens onweer.

Het apparaat is voorzien van een geïntegreerde lithiumbatterij. De batterij kan niet worden vervangen.
De batterij niet uit het apparaat verwijderen.
Niet in het vuur werpen of aan extreme hitte blootstellen.
De externe verbindingpunten niet platdrukken, doorprikken, verbranden of kortsluiten.

Reiniging en onderhoud:

Reinig het product met een zachte, droge doek.
Gebruik geen reinigingsmiddel, hierdoor kan het product beschadigd raken.



Dit product valt onder de categorie elektrisch afval dat schadelijk is voor het milieu en de menselijke gezondheid. Het mag niet als huishoudelijk afval worden behandeld. Neem voor meer informatie over het recyclesysteem bij u in de buurt contact op met de plaatselijke instanties.



De batterijen of de accu's dienen gescheiden te worden ingeleverd.



Conform de eisen vastgesteld door de communautaire regeling.



Materiaal van klasse III



Alleen voor gebruik binnenshuis



Gelijkstroom

Uitgegeven door

Groupe CMP
157, avenue Charles Floquet – Bât.
4C/4D 93150 Le Blanc-Mesnil –
France www.cmp-paris.com

Geproduceerd in China



Points de collecte sur www.quefairedemesdechets.fr
Privilégiez la réparation ou le don de votre appareil !

PT - Modo de utilização COLUNA DE SOM SEM FIOS HT0042

Para garantir a instalação e a utilização seguras e adequadas, bem como o bom funcionamento do produto, siga cuidadosamente estas instruções e conserve-as, para consulta posterior.

Apresentação do produto:

Este kit inclui:

- 1 coluna sem fios
- 1 cabo de carregamento USB-C
- 1 cabo de áudio com ficha jack 3,5 mm

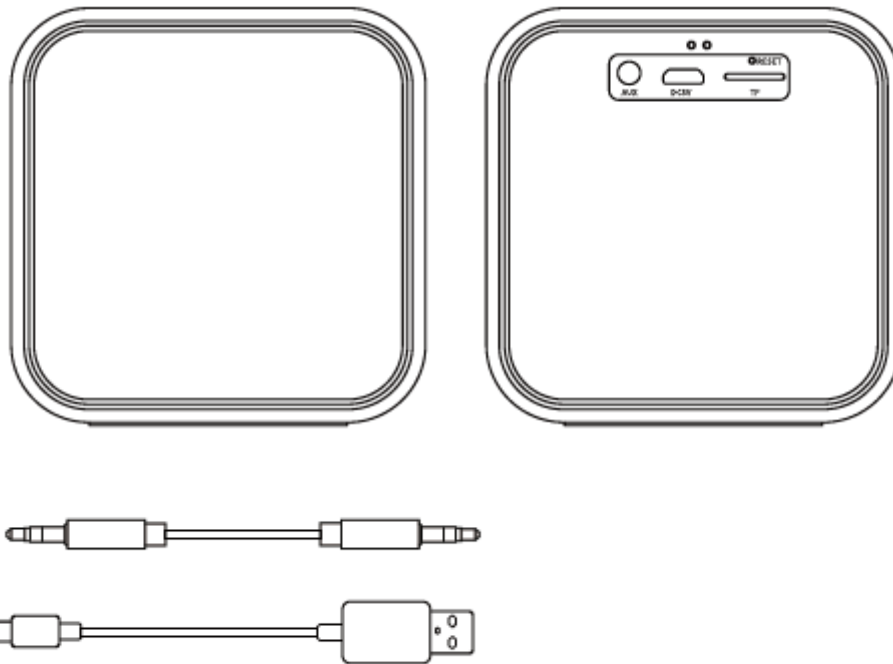

Características técnicas:

- Dimensões: 81 x 81 x 34 mm
- Entrada: 5,0 V 0,3 A
- Bateria de lítio: 3,7 V - 500 mAh
- Impedância: 4 Ω
- Frequência: 2402 - 2480 MHz
- Sensibilidade: 80 dB
- Potência de áudio: 3 W
- Potência máxima de frequência de rádio: -3,78 dBm
- Alcance sem fios: 10 m
- Tempo de carga: 2 H
- Autonomia: 6 H
- Utilização apenas em espaços interiores
- Cabo de carregamento USB Tipo-C incluído
- Comprimento do cabo: 0,80 m
- Tomada jack 3,5 mm
- Leitor de cartões micro SD

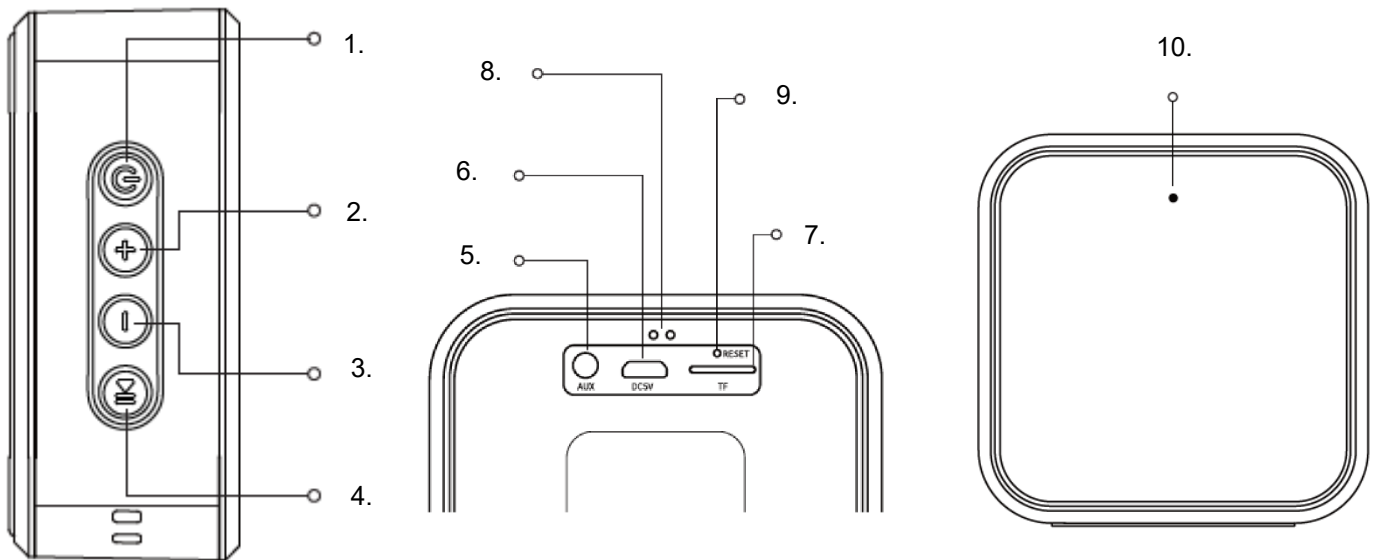

- 7. Premir longamente: ON / OFF (Ligar/Desligar)
- 8. Premir brevemente: Faixa seguinte // Premir longamente: Volume +
- 9. Premir brevemente: Faixa anterior // Premir longamente: Volume -
- 10. Premir brevemente: Reprodução / Pausa // Kit mãos-livres

- 1. Tomada jack 3,5 mm
- 2. Porta de carregamento USB Tipo-C
- 3. Leitor de cartões micro SD
- 4. Indicador LED + microfone
- 5. Reposição dos parâmetros
- 6. Indicador de ligação

2402-2480 MHz Colocação em funcionamento:

1) Carregamento

- 2) Insira o cabo de carregamento USB-C fornecido na porta de carregamento da coluna de som.
- 3) Insira a ficha USB padrão do cabo de carregamento USB na porta USB de um computador ou de um adaptador de carregamento adequado.
- 4) Ao carregar o aparelho, a luz indicadora de carga da porta USB-C (1) acende-se em vermelho. A luz desliga-se quando a coluna está totalmente carregada.

A autonomia do produto é de cerca de 6 horas, mas varia de acordo com o tipo de música e do volume utilizado.

2) Colocação em funcionamento e emparelhamento do aparelho

Ligue a coluna de som premindo longamente o botão ON/OFF (ligar/desligar) (1).

Na posição "ON", a coluna muda para o modo Bluetooth e está pronta para ser ligada. Ative a função Bluetooth do seu smartphone, depois procure o dispositivo Bluetooth denominado "HT0042". Ligue o aparelho. Já é possível ouvir música na coluna de som. O seu smartphone deve estar a menos de 10m da coluna de som Bluetooth.

Desligue a coluna de som quando não estiver a ser utilizada. Para isso, prima novamente o botão ON/OFF (ligar/desligar) (1) para colocar a coluna de som na posição "OFF".

Pode inserir um cartão micro SD na ranhura (7) para reproduzir diretamente ficheiros mp3.

3) Funcionamento

Características principais da coluna de som

Pode ajustar os parâmetros de volume e de reprodução no seu telefone.

Também pode utilizar o painel de controlo na parte superior da coluna de som (consultar esquemas acima):

Cuidados na utilização:

Não permita que as crianças utilizem o aparelho sem a supervisão de um adulto.

Não exponha o aparelho a calor excessivo, chamas ou fogo.

Não tente abrir, modificar ou desmontar o aparelho. A desmontagem pode provocar um risco de choque elétrico ou de incêndio. No caso de avaria, procure assistência de um especialista para o aparelho.

Não submeta o aparelho a fontes significativas de calor ou de ignição. Não deite o aparelho no fogo.

Desligue o aparelho da corrente elétrica quando não o utilizar durante períodos prolongados ou durante tempestades com relâmpagos.

O aparelho está equipado com uma bateria de lítio integrada. A bateria não pode ser substituída. Nunca retire a bateria do aparelho.

Não lance o aparelho para o fogo nem o exponha a calor excessivo.

Não esmague, não perfure, não incinere nem provoque o curto-circuito nos contactos externos.

Limpeza e manutenção:

Limpe o aparelho com um pano macio e seco.

Não utilize detergentes que possam danificar o aparelho.



Este produto é um resíduo de equipamentos elétricos e eletrónicos perigosos para o meio ambiente e para a saúde humana. Não deve ser eliminado juntamente com os resíduos domésticos. Informe-se junto das autoridades locais sobre o sistema de reciclagem em vigor.



As pilhas e acumuladores são recolhidos separadamente.



Cumpe os requisitos estabelecidos pela regulamentação comunitária.



Material de classe III



Utilização apenas em espaços interiores.



Corrente contínua

Editado por

Groupe CMP
157, avenue Charles Floquet – Bât.
4C/4D 93150 Le Blanc-Mesnil –
France www.cmp-paris.com

Fabricado na China



Points de collecte sur www.quefairedemesdechets.fr
Privilégiez la réparation ou le don de votre appareil !

DECLARATION UE DE CONFORMITE EU DECLARATION OF CONFORMITY

Groupe CMP
ZI Le Carré des Aviateurs
157, avenue Charles Floquet
93150 Le Blanc Mesnil - FRANCE

La présente déclaration de conformité est établie sous la seule responsabilité du fabricant.
This declaration of conformity is issued under the sole responsibility of the manufacturer.

- REF : HT0042 – ENCEINTE SANS FIL FINITION BOIS 3W



L'objet de la déclaration est conforme à :

The object of the declaration is in conformity with:

La législation d'harmonisation de l'Union applicable : <i>The relevant Union harmonisation legislation:</i>	Aux normes harmonisées pertinentes appliquées ou des autres spécifications techniques : <i>The relevant harmonised standards or references to the other technical specifications:</i>
- Directive 2011/65/UE – 08/06/2011 (+amendement Directive (UE) 2015/863 – 31/03/2015) <i>Directive 2011/65/EU – 06/08/2011 (+amendment Directive (EU) 2015/863 – 03/31/2015)</i>	
- Directive 2014/53/UE – 16/04/2014 <i>Directive 2014/53/EU – 04/16/2014</i>	EN IEC 62368-1:2020 +A11:2020 EN 62479:2010 ETSI EN 301 489-1 V2.2.3 ETSI EN 301 489-17 V3.1.1 ETSI EN 300 328 V2.2.0

Le Blanc-Mesnil (France), 21/10/2023

Yves Tirman
Président

C.M.P.
R.O Carré des Aviateurs
157 Avenue Charles Floquet
93150 LE BLANC MESNIL
Tel. 01 42 78 13 36
RG Paris B 572 195 337